

Wiener Stadt-Bibliothek.

42646 D

VESTIBULE UND STIEGENHÄUSER

AUS WIEN

VOM ANFANG DES XVIII. JAHRHUNDERTS BIS AUF DIE GEGENWART.

NACH ORIGINALAUFNAHMEN HERAUSGEGEBEN UND GEZEICHNET

VON

EDMUND KONNERTH

ARCHITEKT IN WIEN.

24 BLÄTTER IN



LITHOGRAPHIE.

WIEN, 1894.

VERLAG VON ANTON SCHROLL & CO.

I. MAXIMILIANSTRASSE 9.

Wiener Stadtbibliothek

42646 D

Wiener Stadtbibliothek

42646 D

VESTIBULE UND STIEGENHÄUSER

AUS WIEN

VOM ANFANG DES XVIII. JAHRHUNDERTS BIS AUF DIE GEGENWART.

NACH ORIGINALAUFNAHMEN HERAUSGEGEBEN UND GEZEICHNET

VON

EDMUND KONNERTH

ARCHITEKT IN WIEN.

24 BLÄTTER IN



LITHOGRAPHIE.

WIEN, 1894.

VERLAG VON ANTON SCHROLL & CO.

I. MAXIMILIANSTRASSE 9.

J.N. 64434.





Von den zahlreichen, zum Theil sehr interessanten Vestibul- und Stiegenhausanlagen der verschiedenen Bauepochen Wiens sind so wenige in weiteren Kreisen bekannt, dass ich mich bereits im Jahre 1886 mit der Idee befasste, die besten Lösungen in Originalaufnahmen der Publication zuzuführen.

Ich bin bei der Herausgabe dieses Werkes von dem Standpunkte ausgegangen, dass dasselbe ein Handbuch für den ausübenden Architekten und Baumeister sein soll, es war daher auch von vornherein mehr oder weniger die Grenze gegeben sowohl für die Darstellungsart als für die Ausführung der einzelnen Blätter.

Da ich mich bei der Aufnahme der Objecte streng an das Metermass hielt und eine geringe Anzahl von verschiedenen Masstäben für die Darstellung wählte, glaube ich ein möglichst klares Bild zum Vergleichen der einzelnen Objecte unter einander geschaffen zu haben.

Ich habe mich ziemlich genau an die Original-Ausführungen gehalten, nur kleine Aenderungen, wie ich hoffe zu Gunsten der Gesamtwirkung, habe ich bei mehreren Profilen vorgenommen, ohne aber die wirklichen Dimensionen ausser Acht zu lassen.

Eine Fortsetzung der vorliegenden Publication ist geplant und würde der zweite Band nahezu vollständig die ausgeführten Vestibul- und Stiegenhausanlagen von Joh. Bernhard Fischer von Erlach enthalten.

Edmund Konnerth.

INHALTS-VERZEICHNISS.

- Blatt 1 bis 4: Vestibul im Ministerium des Aeussern, I. Ballhausplatz 2.
» 5 » 6: Vestibul des niederösterreichischen Ständehauses (Landtagsgebäude), I. Herrengasse 13.
» 7 » 8: Stiegenhaus im ehemaligen fürstlich Liechtenstein'schen Palais, I. Herrengasse 8.
» 9 » 11: Vestibul der k. k. priv. österr.-ungar. Bank, I. Herrengasse 15.
» 12 » 13: Vestibule im ehemaligen fürstlich Liechtenstein'schen Palais, I. Herrengasse 8 und 10.
» 14 » 20: Vestibul und Stiegenhaus im Gebäude der k. k. Staatsschulden-Casse, I. Singerstrasse.
» 21 » 22: Vestibul des Hauses I. Wollzeile 32.
» 23 » 24: Vestibul und Aula der alten Universität, I. Universitätsplatz.
-

Berichtigung:

Auf Blatt 5 bis 6 soll es heissen: I. Herrengasse 13 statt 15.





VESTIBUL IM MINISTERIUM DES ÄUSSEREN I., BALLHAUSPLATZ 2.

LÄNGENSCHNITT NACH A B.

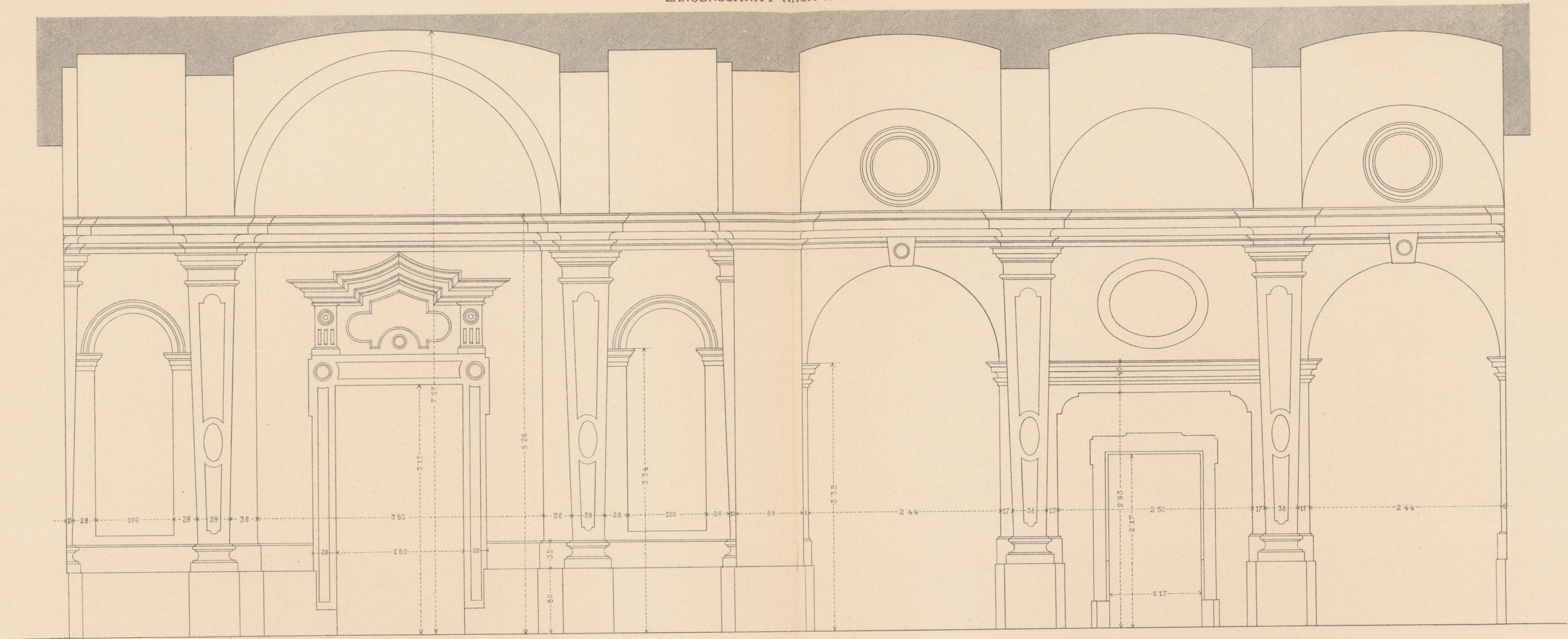

MASSTAB FÜR DEN GRUNDRISS.

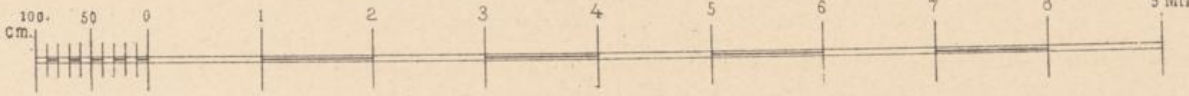

MASSTAB FÜR DEN LÄNGENSCHNITT.



DETAILS IN 1/10 NAT. GRÖSSE.

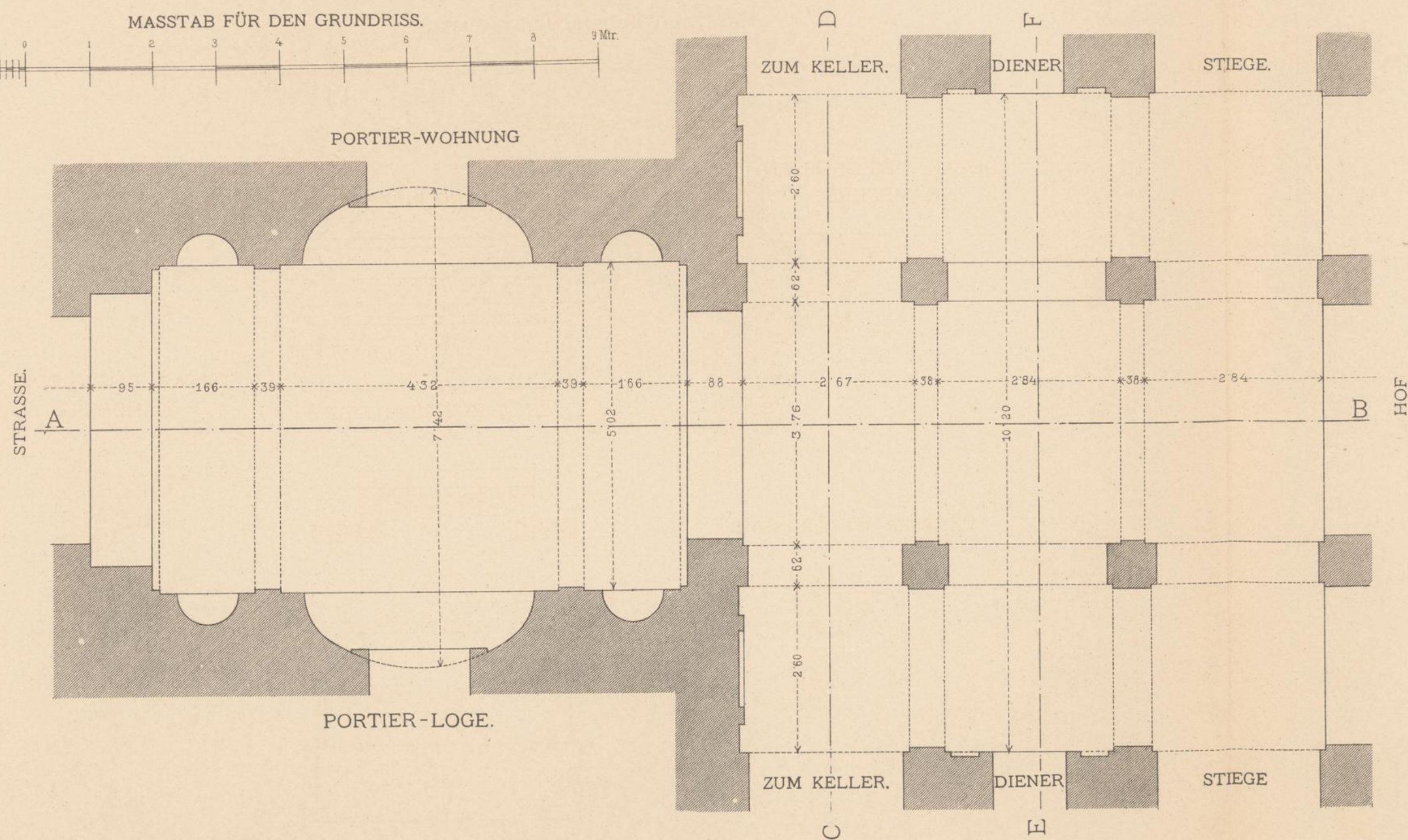

DETAIL DES GROSSEN KÄMPFERS.

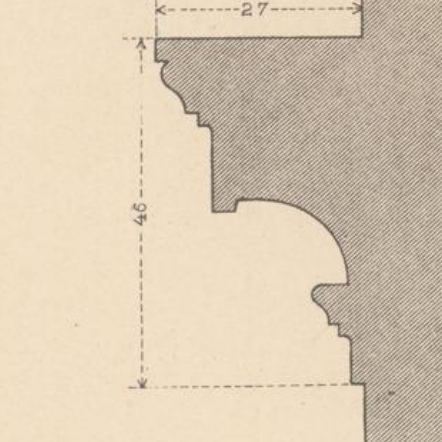

DETAIL DER PILASTER.

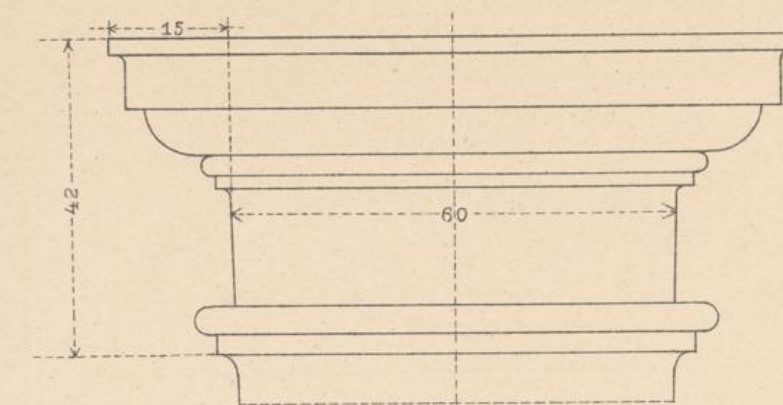

DETAIL DES KLEINEN KÄMPFERS.

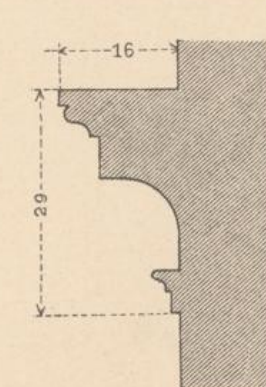

KÄMPFER BEI DER NICHE.

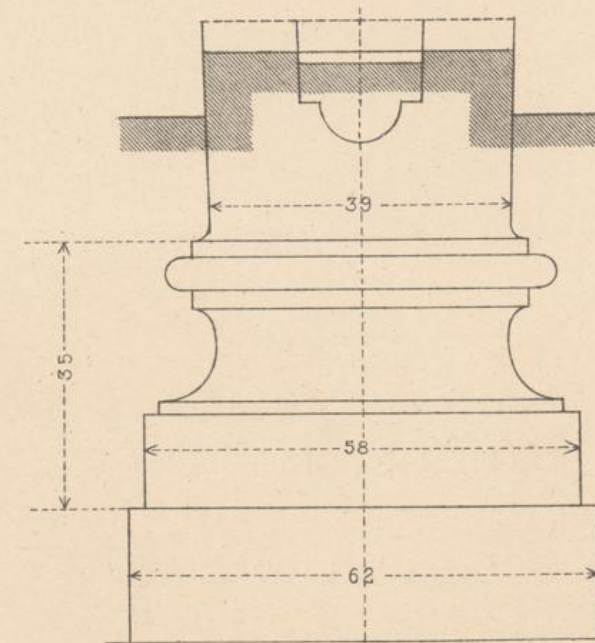
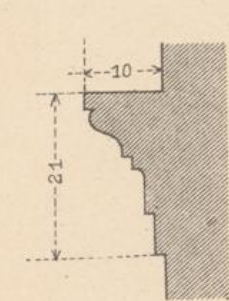

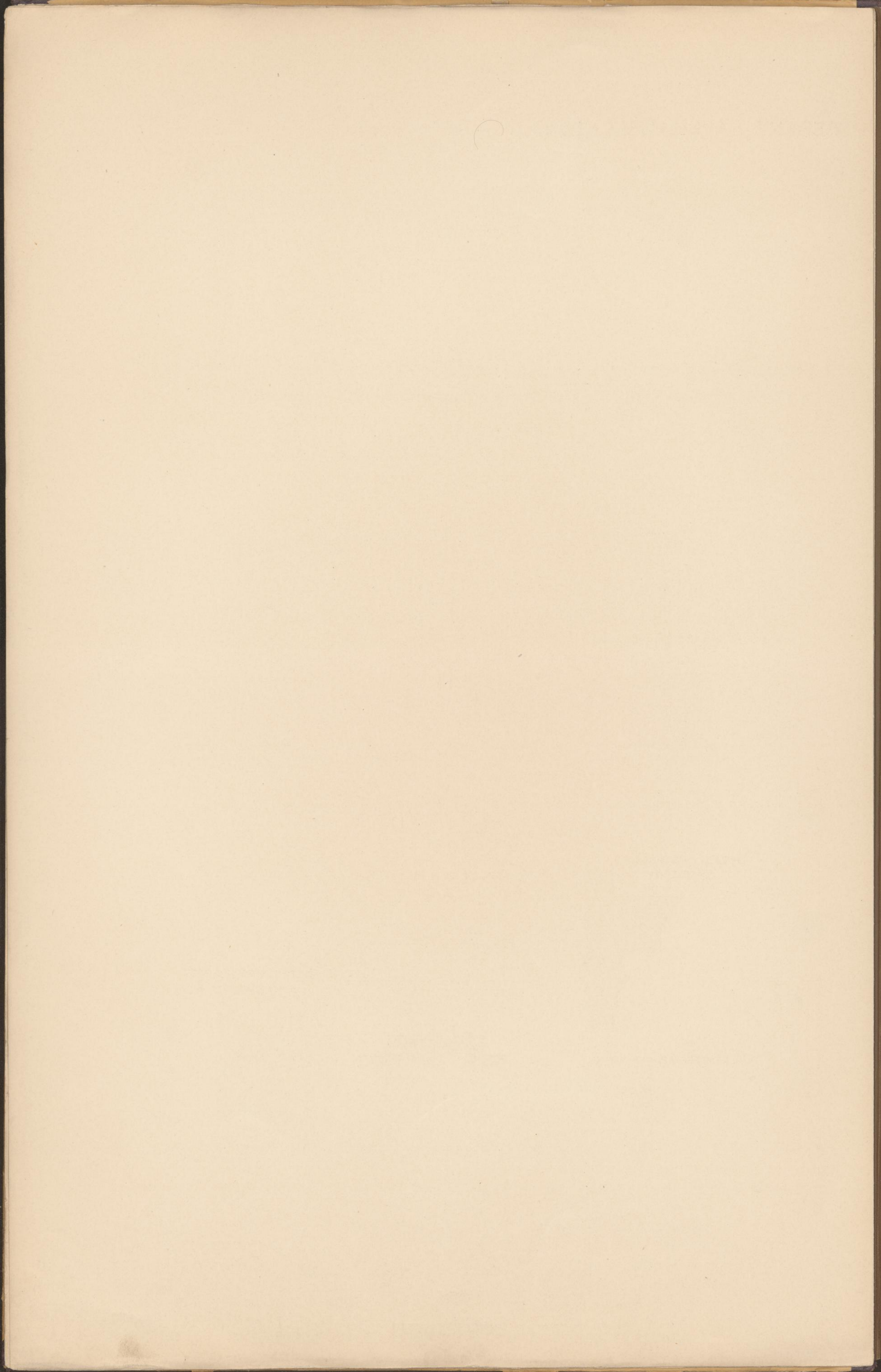



VESTIBUL IM MINISTERIUM DES ÄUSSEREN I. BALLHAUSPLATZ 2.

QUERSCHNITT NACH C. D.

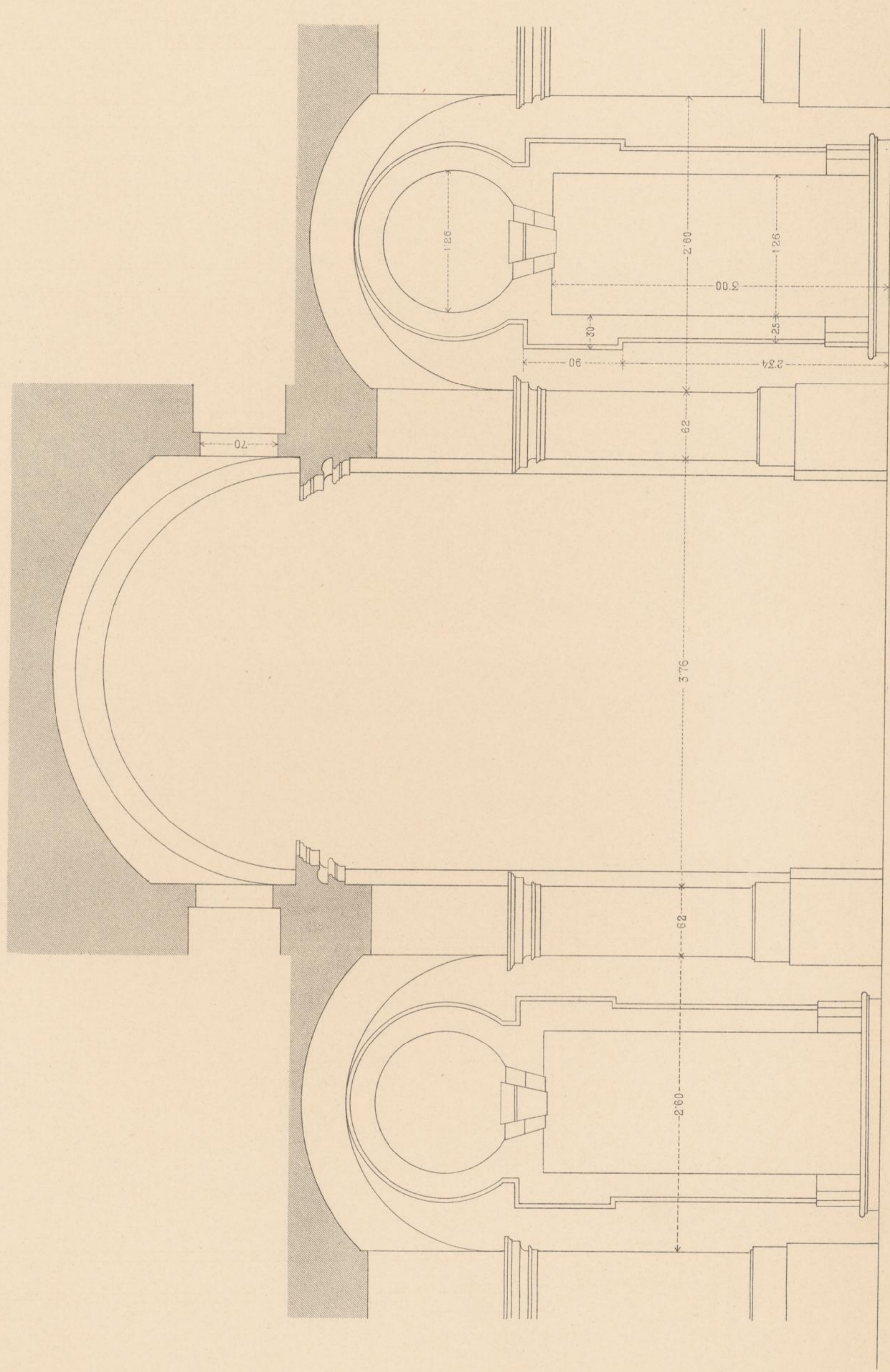

DETAIL DER THÜRE IM VESTIBUL

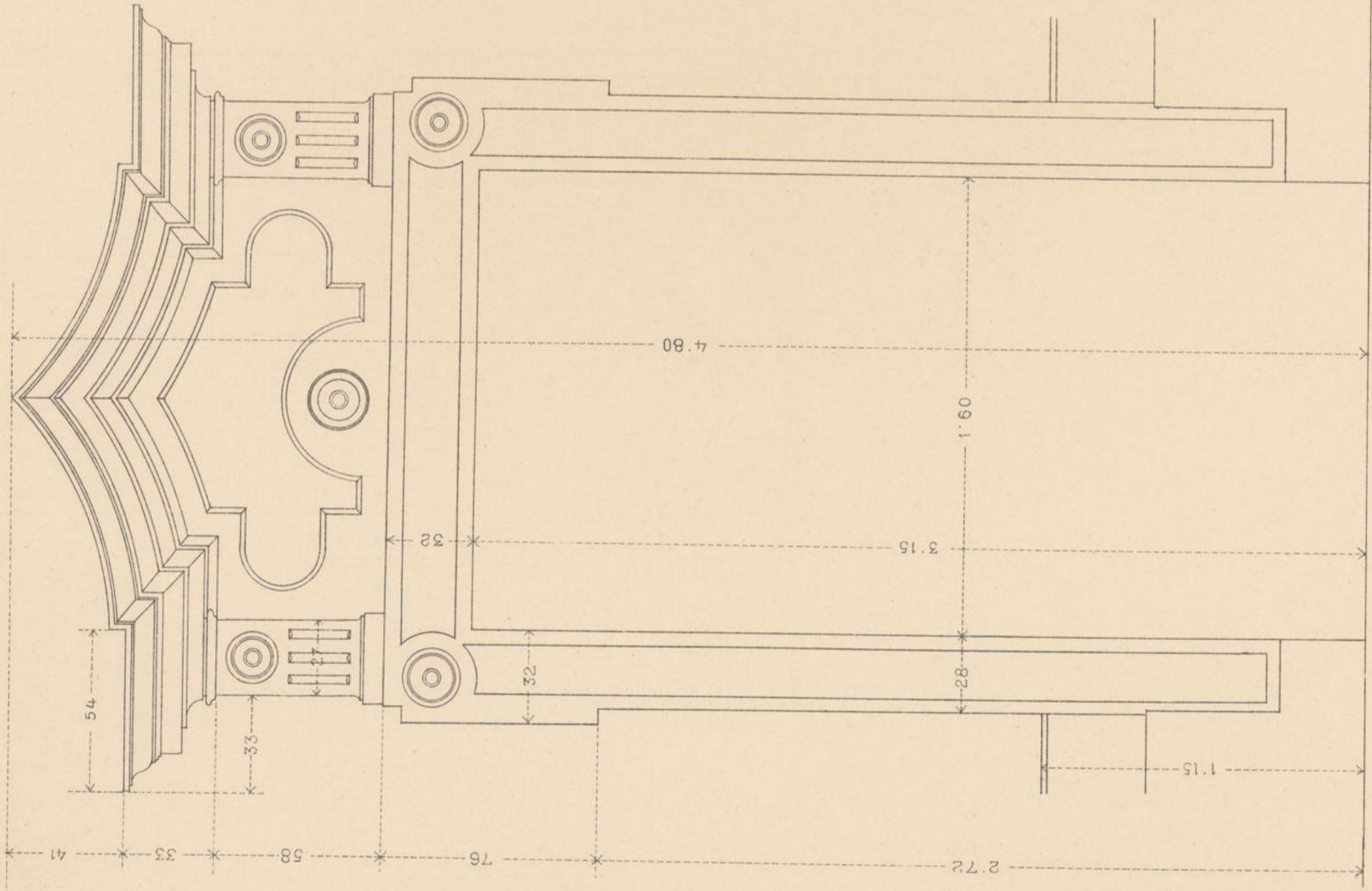

MASSTAB FÜR DAS DETAIL.

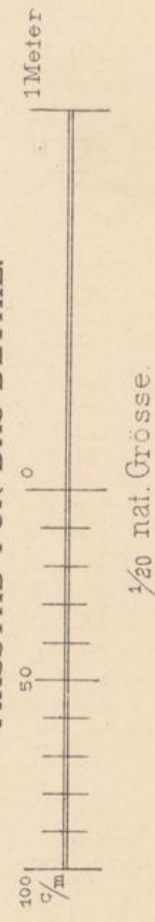

1/20 nat. Grösse

QUERSCHNITT NACH E. F.

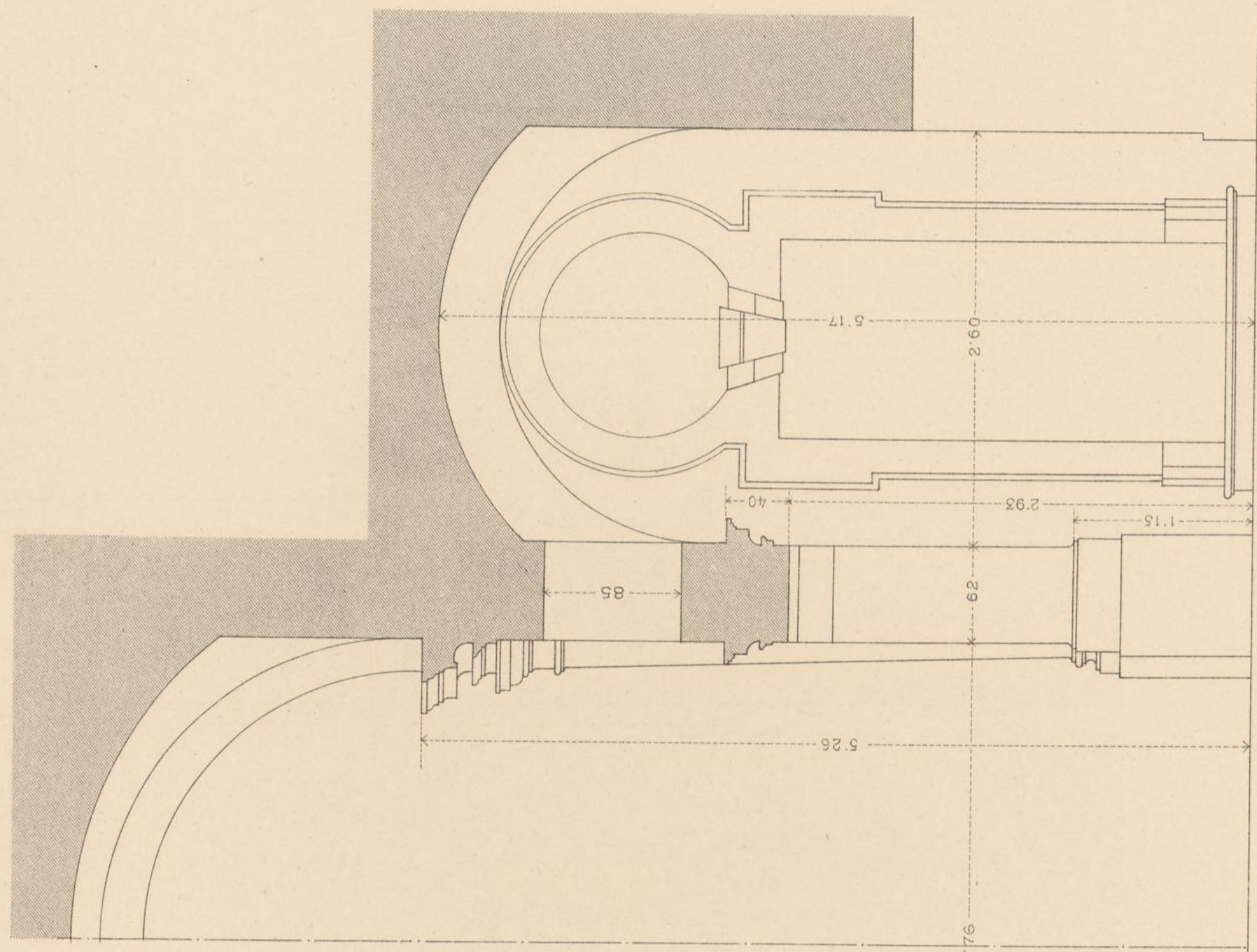

MASSTAB FÜR DIE SCHNITTE.

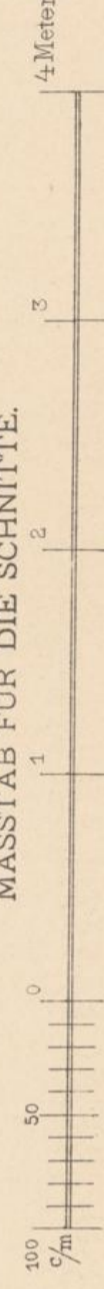

3/4 nat. Grösse

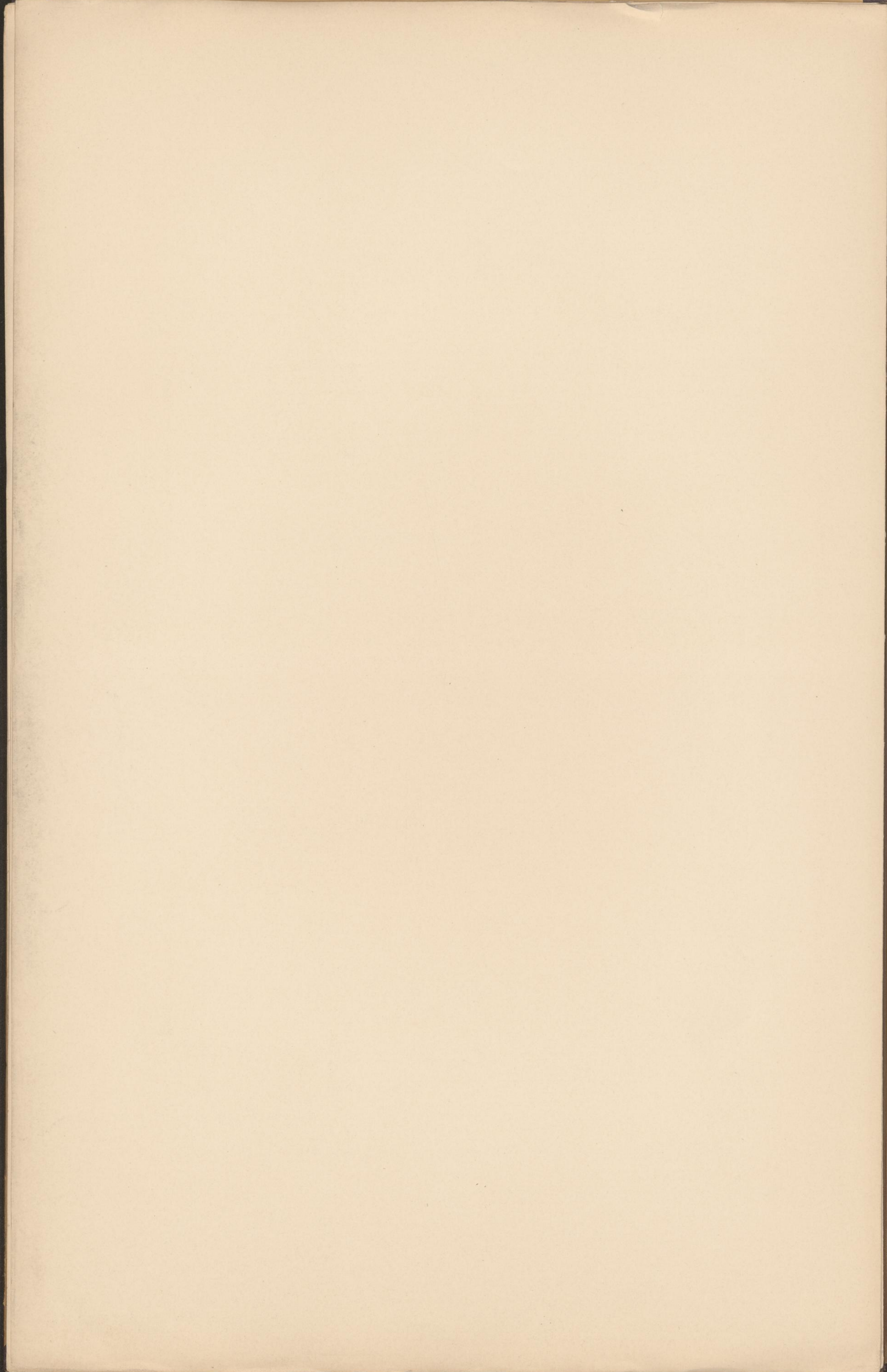

VESTIBUL DES NIEDERÖST. STÄNDEHAUSES (LANDTAGSGEBÄUDE) I. HERRENGASSE 15.

LÄNGENSCHNITT NACH A. B.

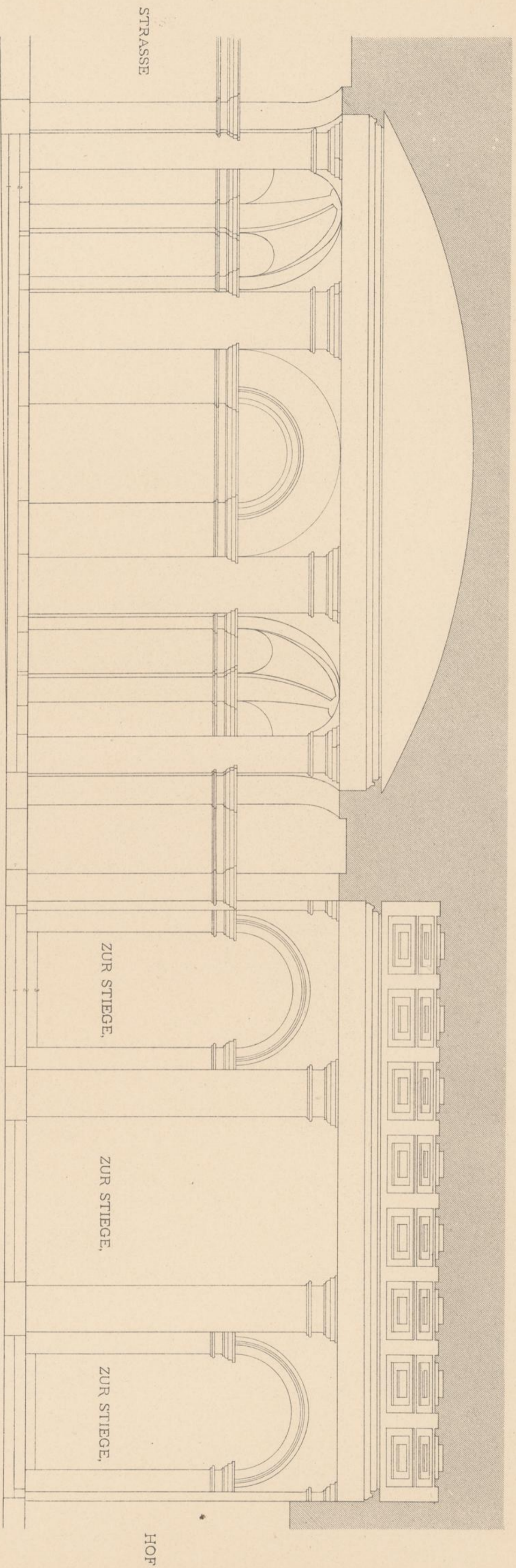

ARCHITRAV UND KÄMPFER ÜBER DEN 3/4 SÄULEN.

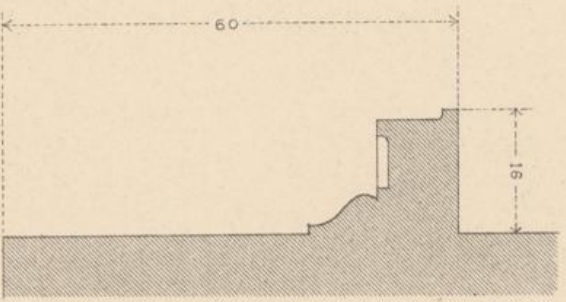

PROFIL DER CASSETTEN QUERSCHNITT C. D. (BLATT 6.)

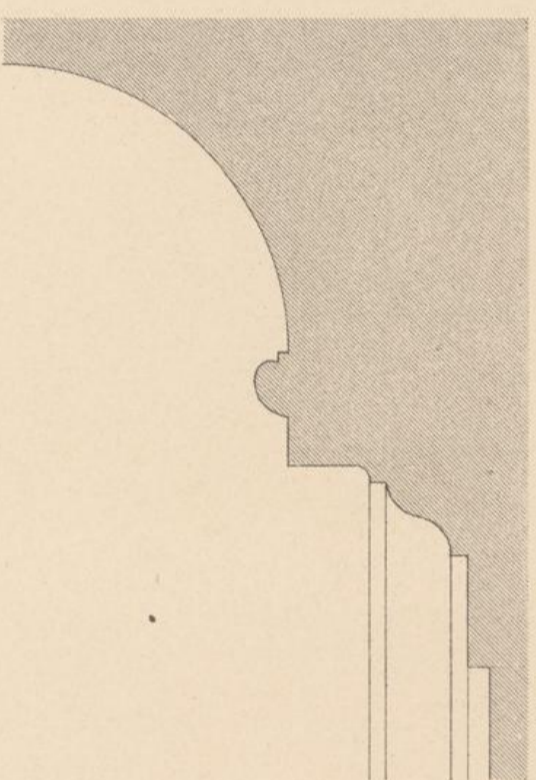

PROFIL DER CASSETTEN BEIM TONNENGEWÖLBE IM QUERSCHNITT C. D.



1/10 NAT. GRÖSSE.



MASSTAB FÜR DEN SCHNITT.

1/2 NAT. GRÖSSE.



VESTIBUL IM NIEDERÖSTERR. LANDTAGSGEBÄUDE,
I., HERRENGASSE N^o

QUERSCHNITT NACH C. D.

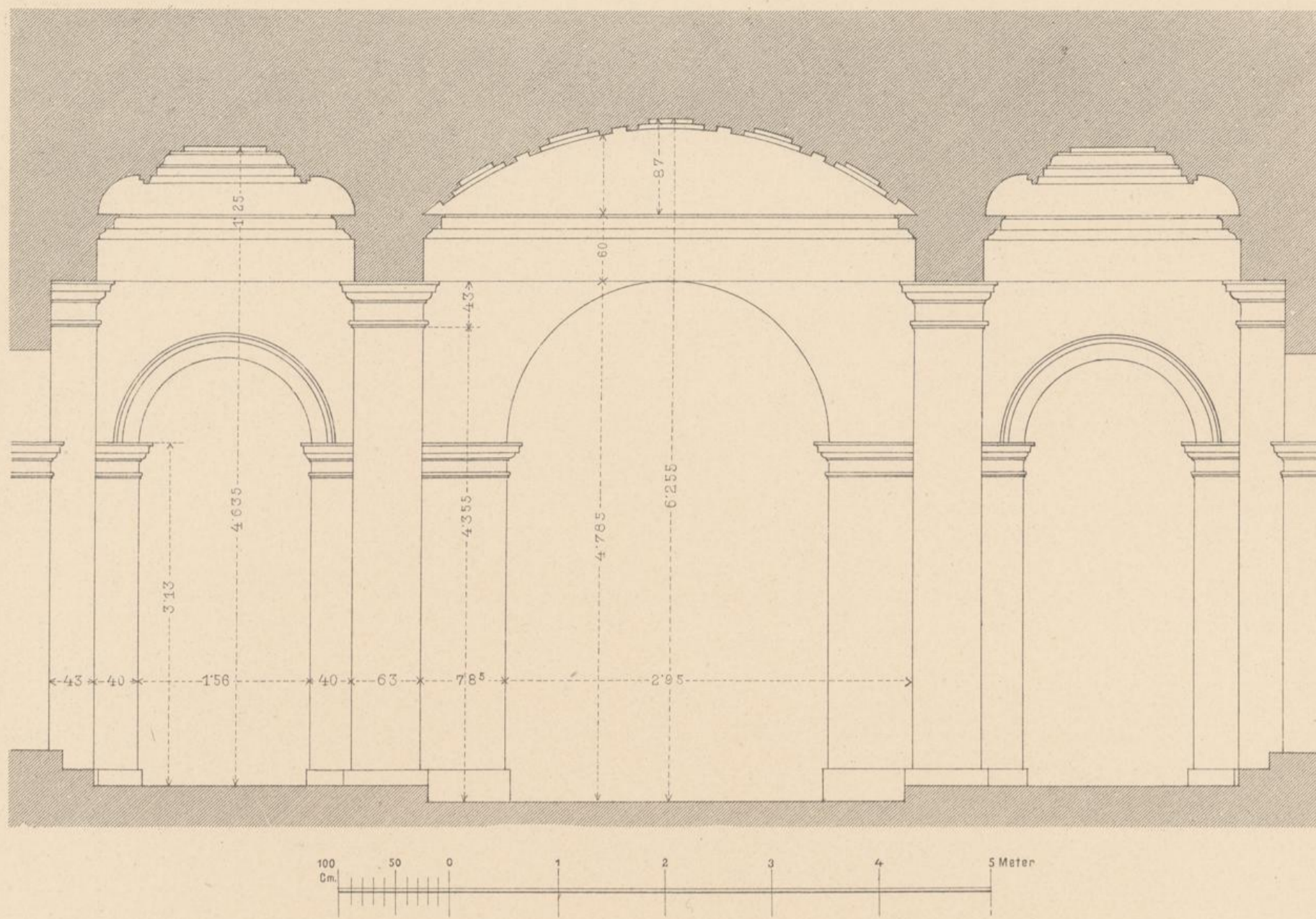

GRUNDRISS

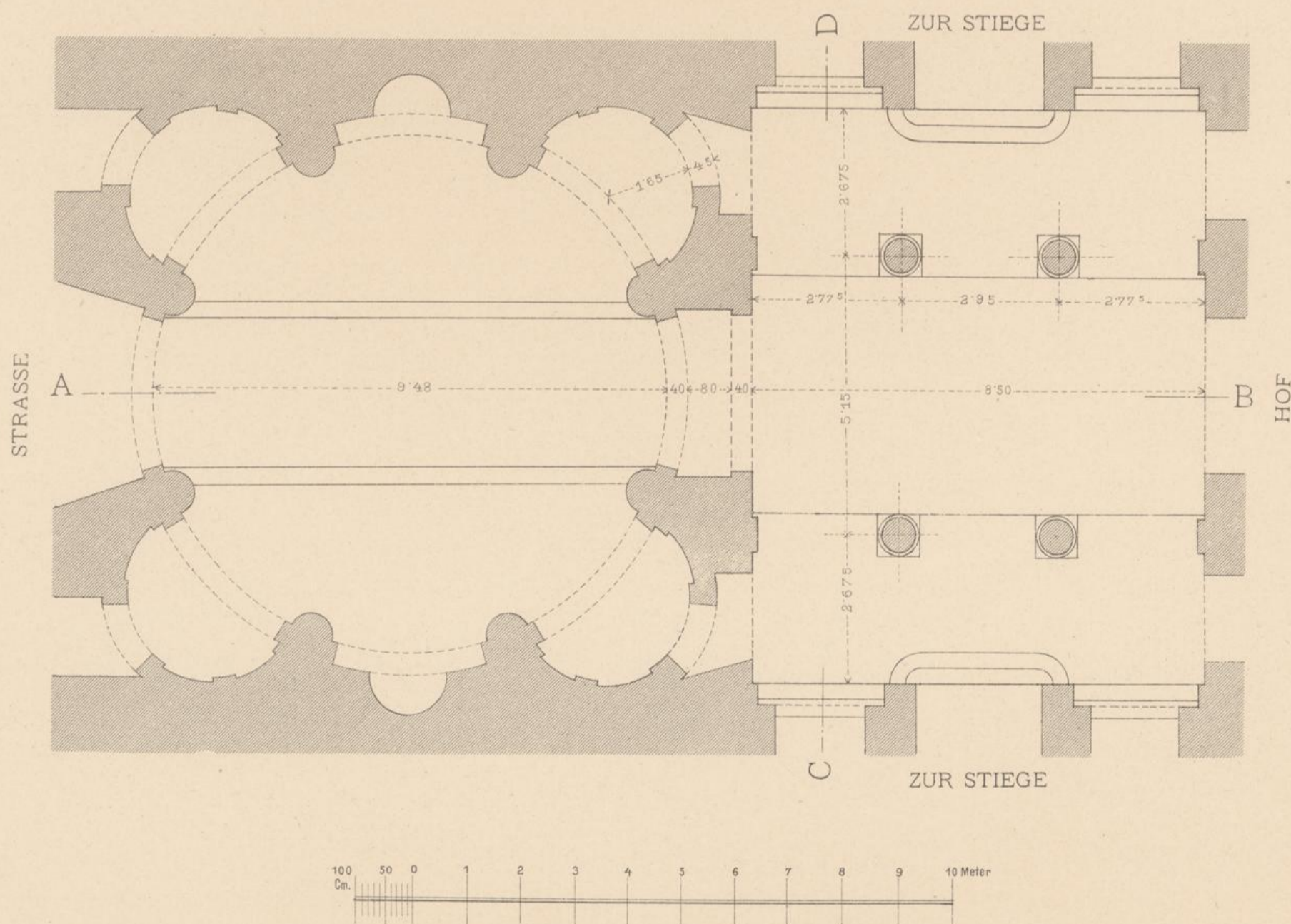





LÄNGENSCHNITT NACH A. B.

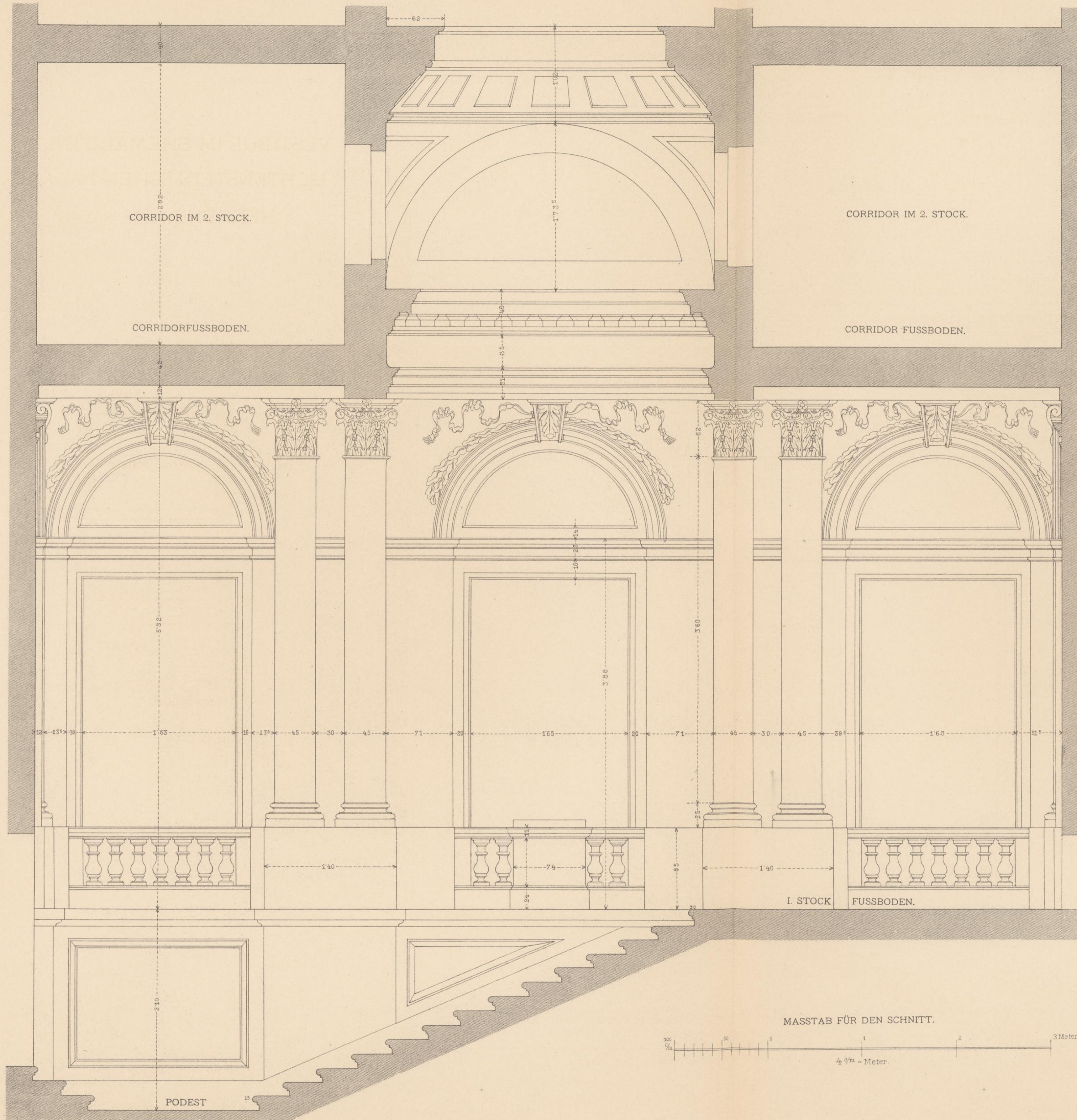

VESTIBUL IM EHEMAL. FÜRSTL.
 LICHTENSTEIN'SCHEN PALAIS I.,
 HERRENGASSE 8 u. 10.

GRUNDRISS

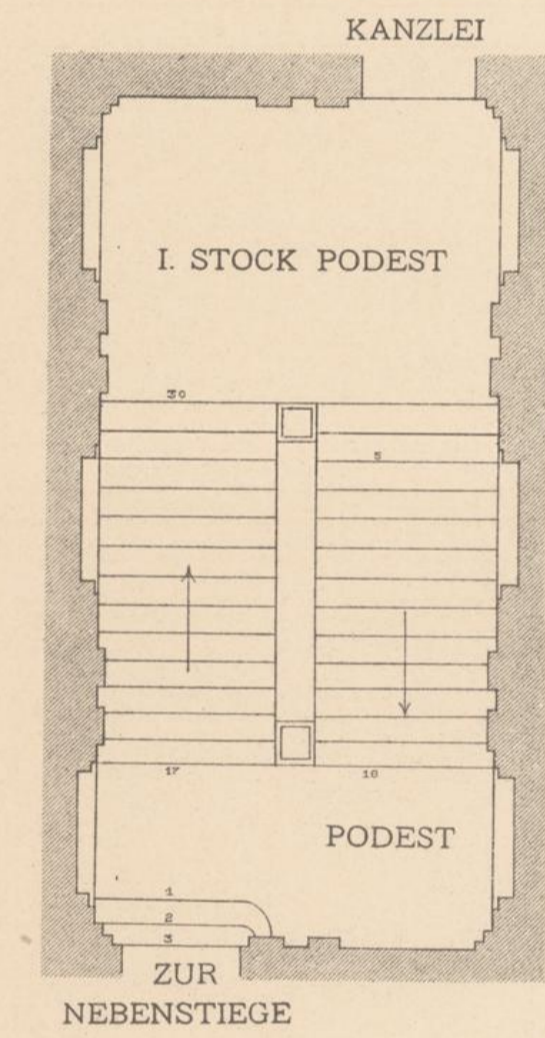

MASSTAB FÜR DEN SCHNITT.

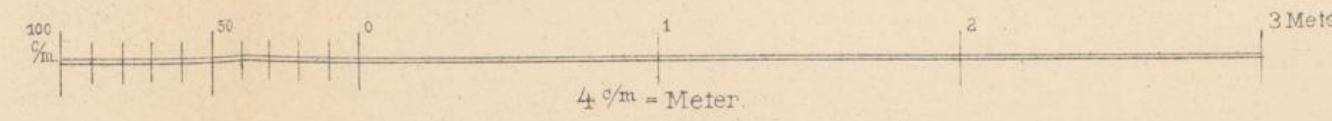

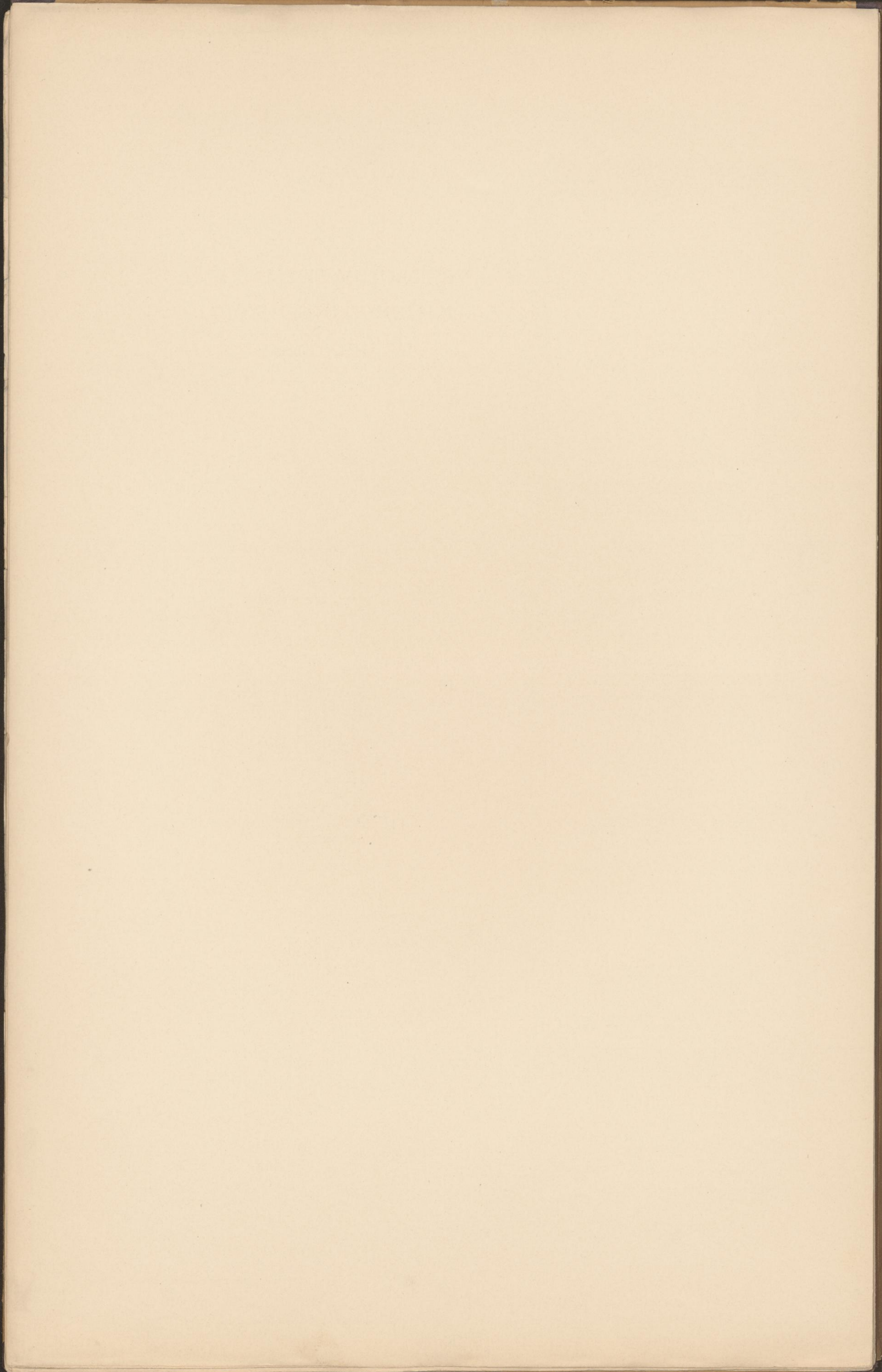



VESTIBUL DER K. K. PRIV. ÖST.-UNGAR. BANK, I., HERRENGASSE 15.

LÄNGENSCHNITT NACH E F

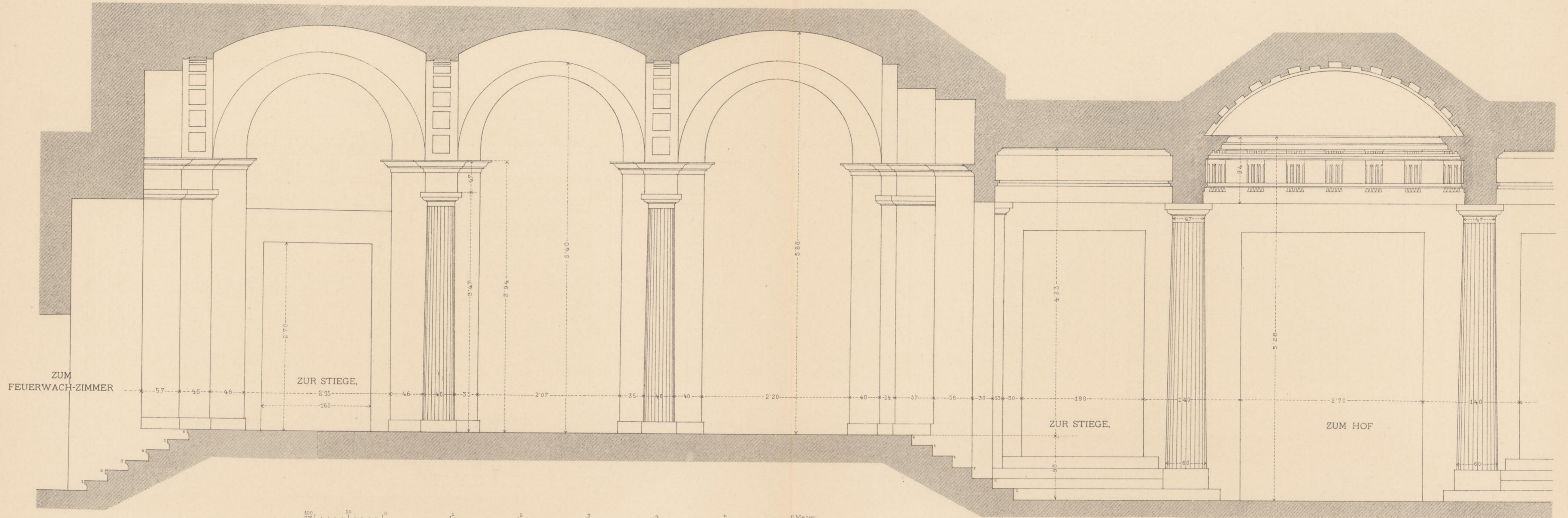

MASSTAB FÜR DEN SCHNITT.

DETAILS IN 1/10 NAT. GRÖSSE.

GRUNDRISS

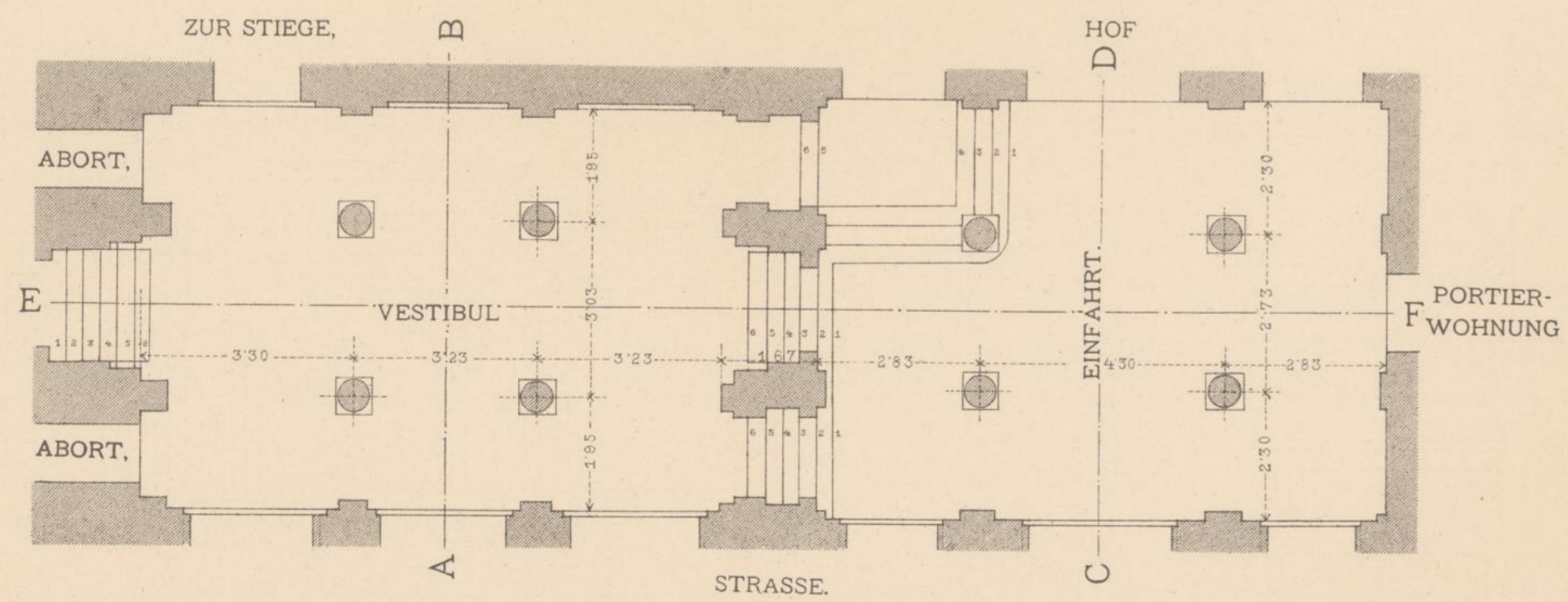

MASSTAB FÜR DEN GRUNDRISS.

ARCHITRAV UND KAPITÄL.

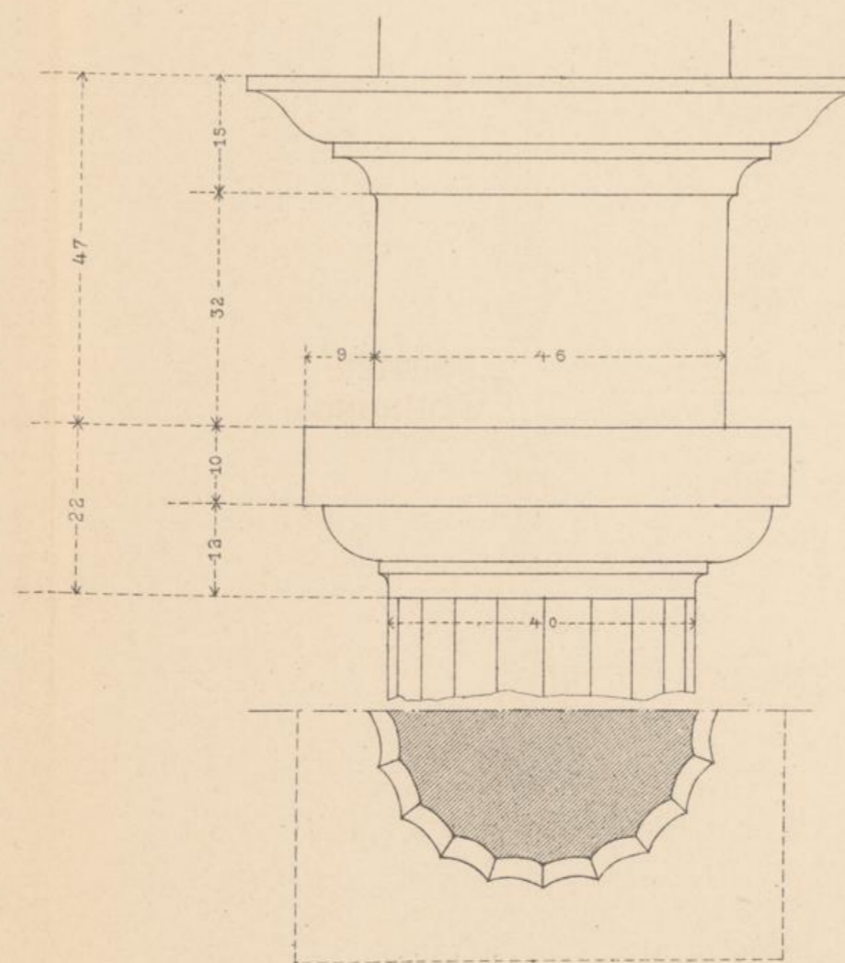

GESIMS IN DER EINFÄHRT.

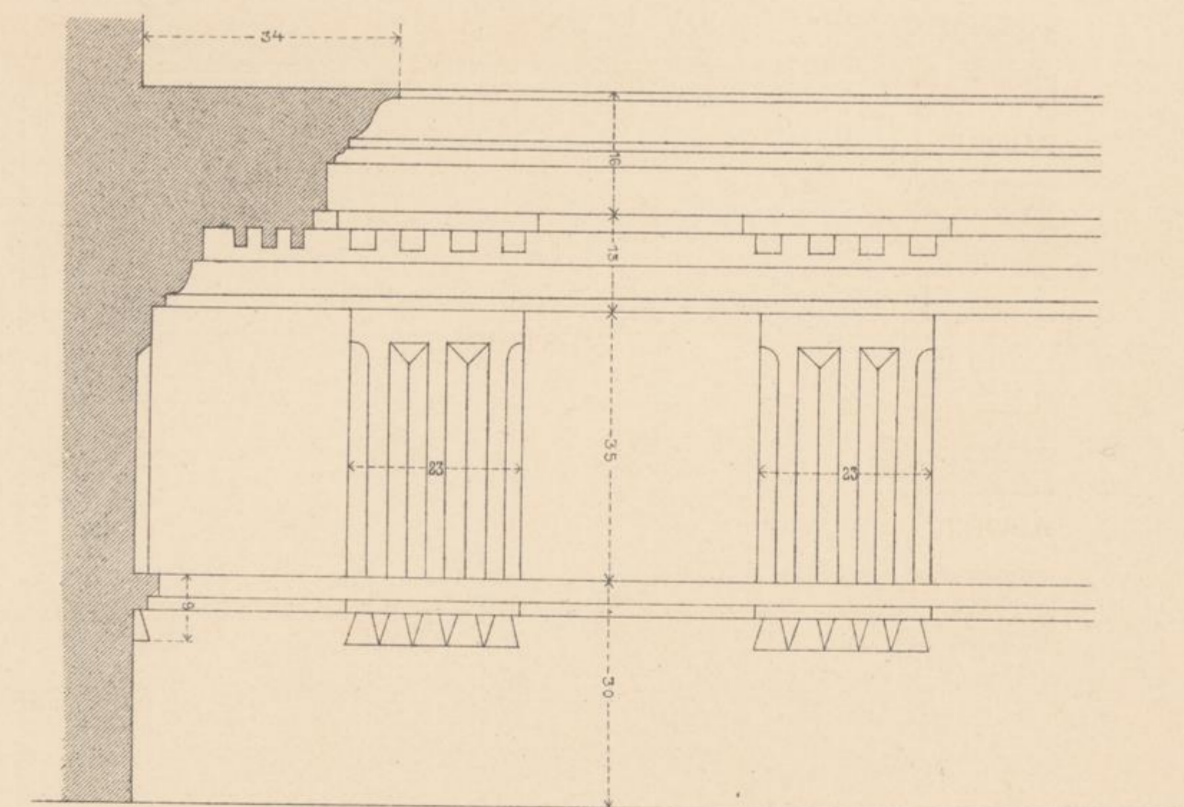

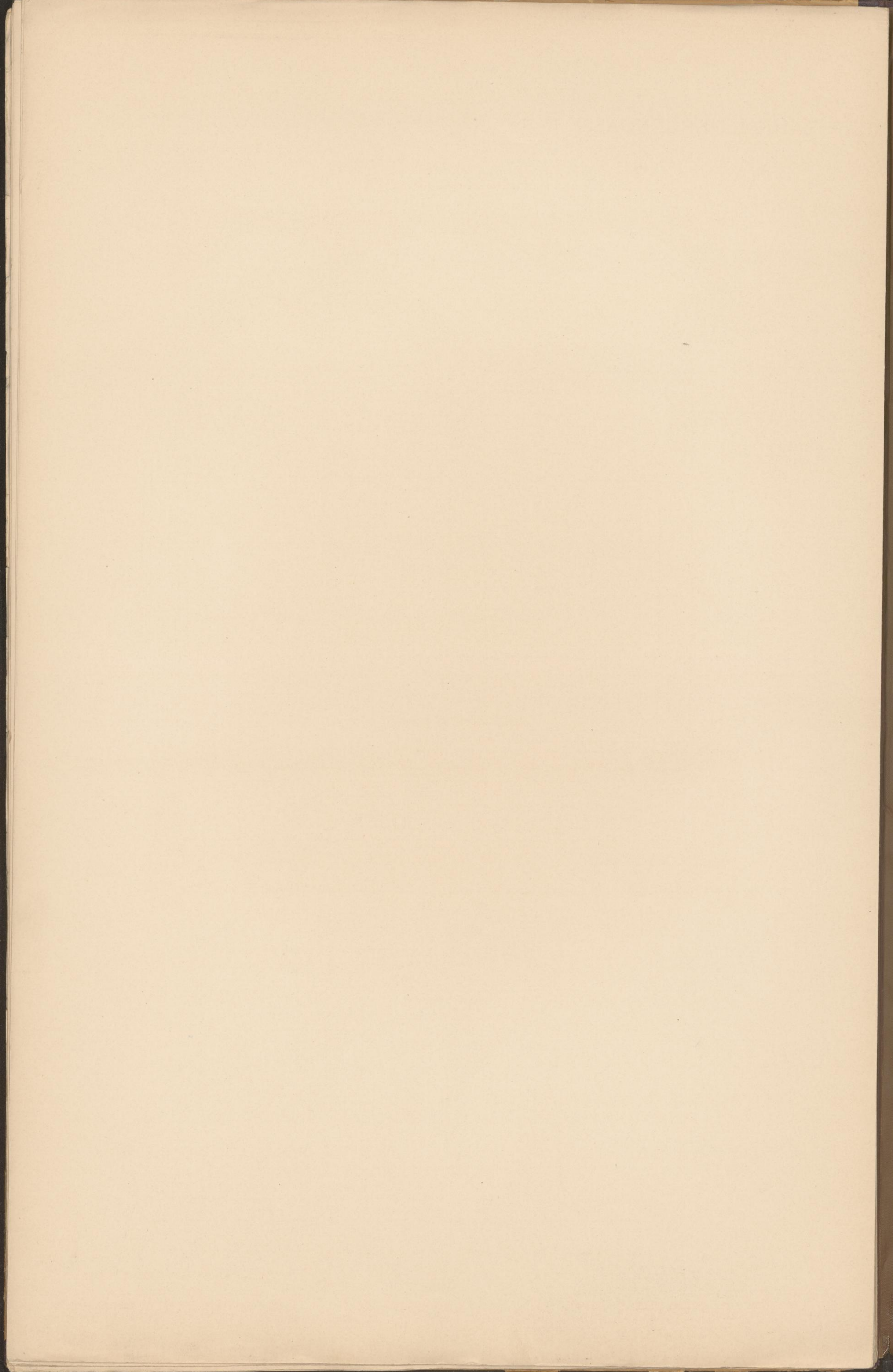

VESTIBUL. DER K. K. PRIV. ÖST.-UNGAR. BANK,
I., HERRENGASSE 15.

QUERSCHNITT NACH A. B.

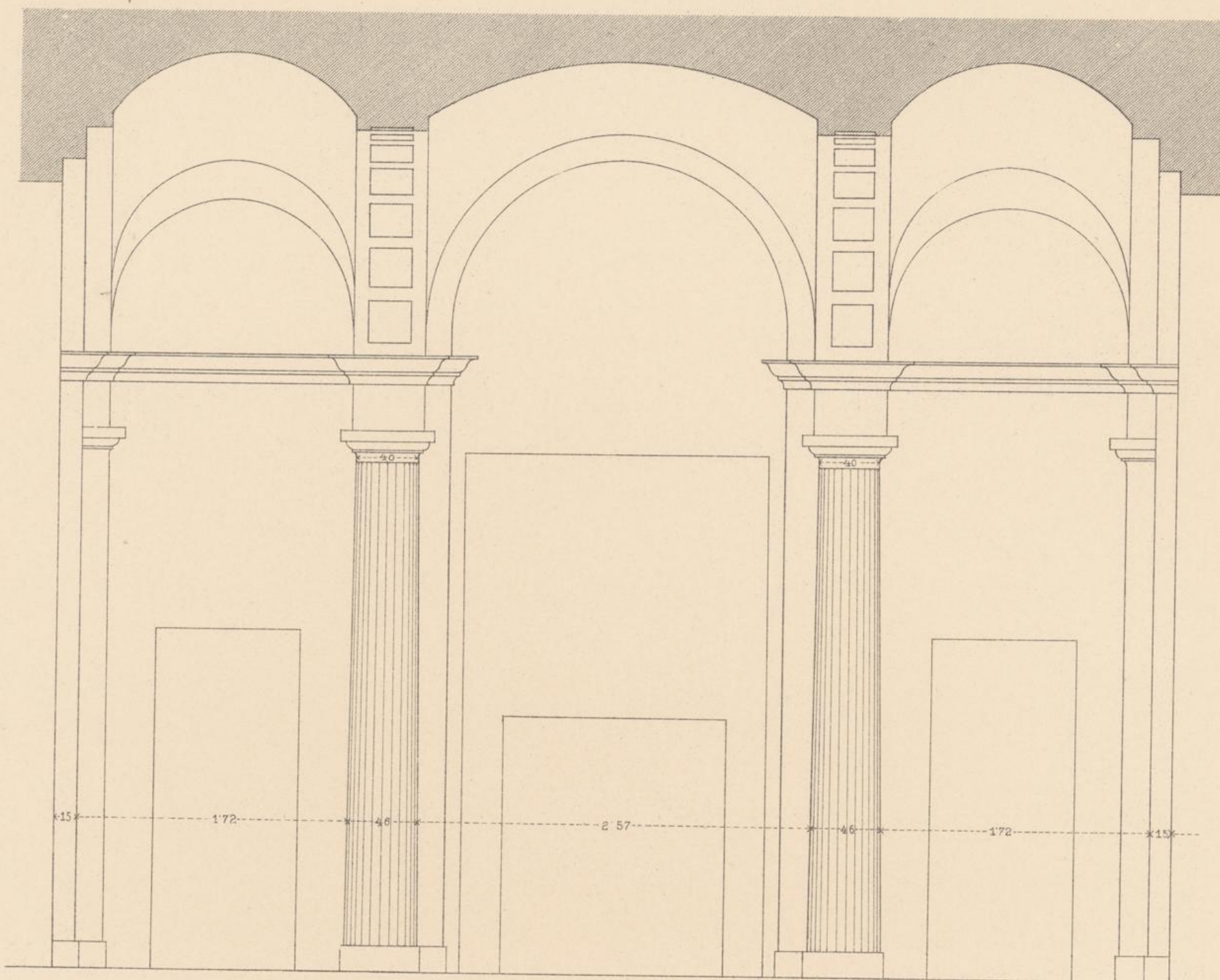

QUERSCHNITT NACH C. D.

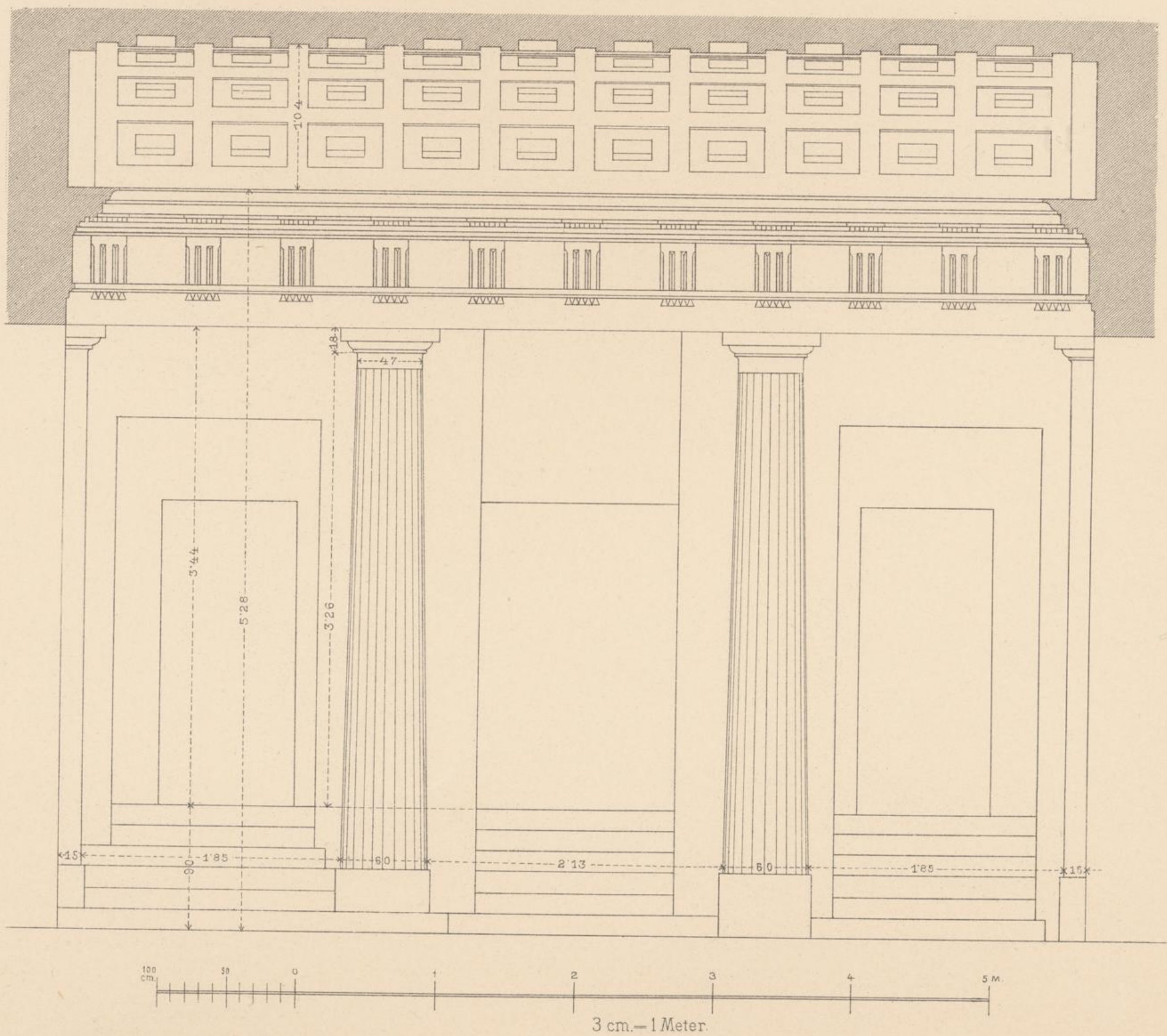



VESTIBUL IM EHEMAL. FÜRSTL. LICHTENSTEIN'SCHEN PALAIS I. HERRENGASSE 8 u. 10.

VESTIBUL IM HAUSE I., HERRENGASSE

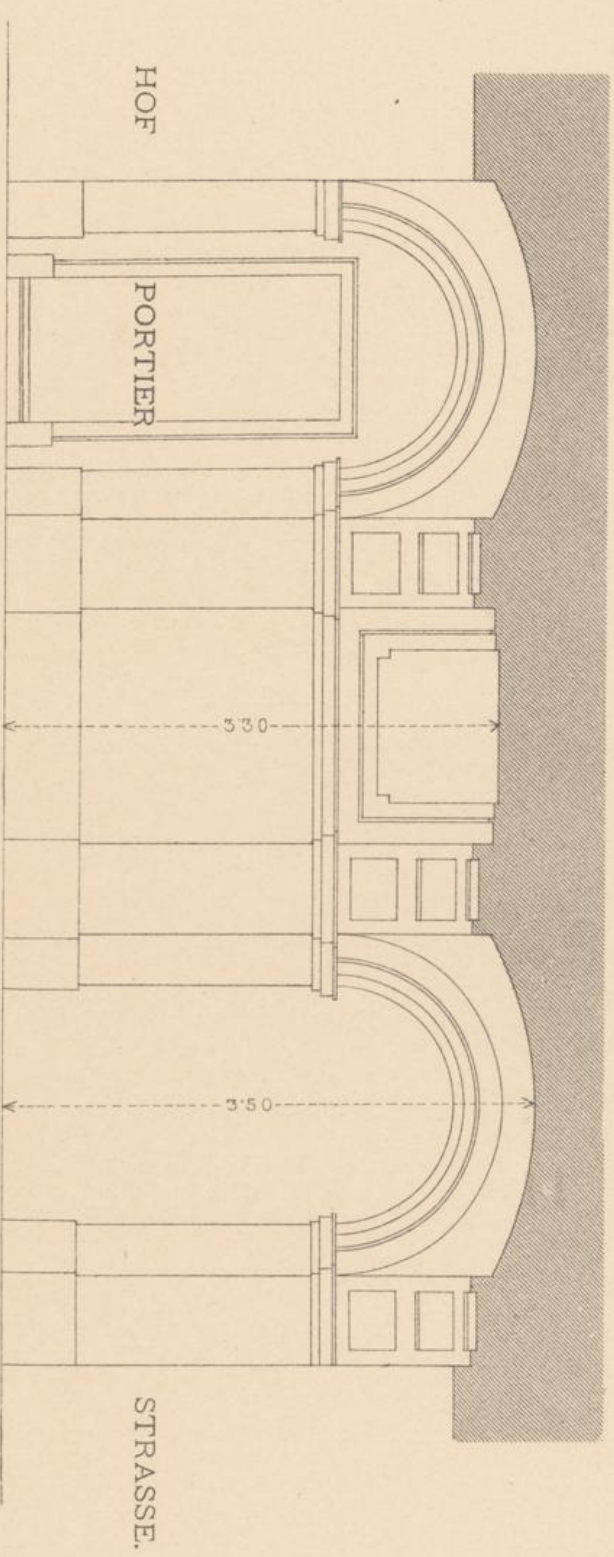

VESTIBUL IM HAUSE I., HERRENGASSE

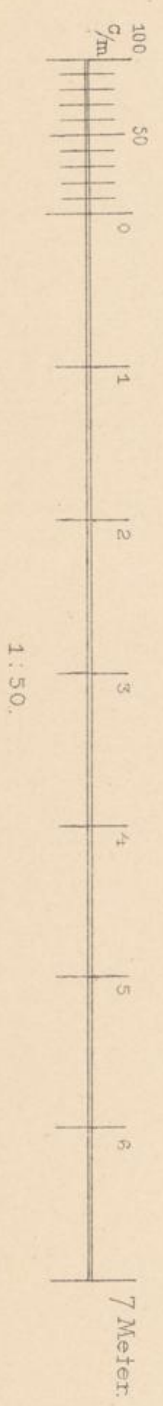
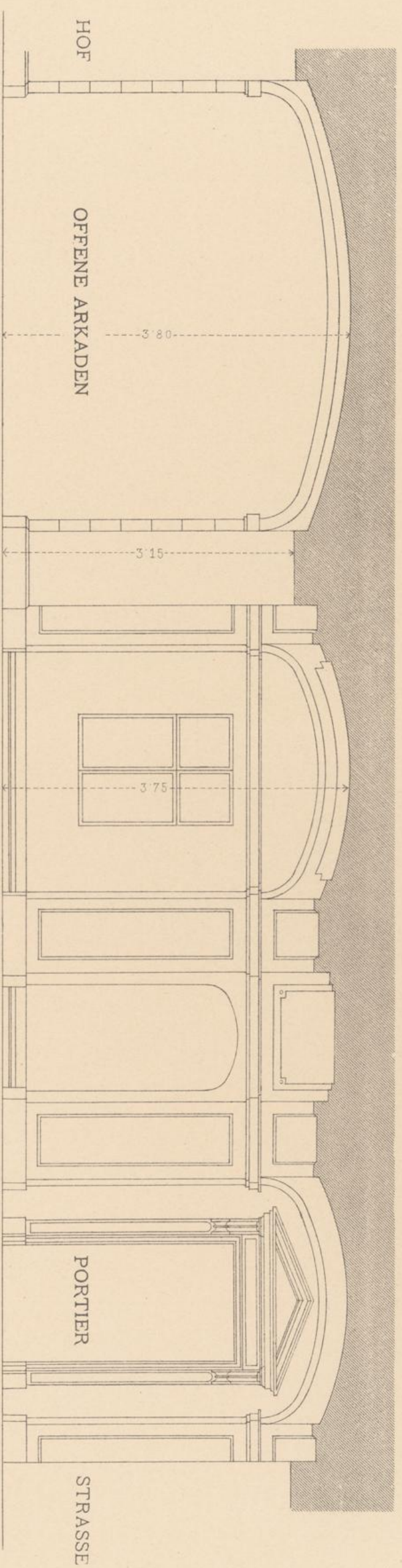



VESTIBUL IM EHEMAL. FÜRSTL. LICHTENSTEIN'SCHEN PALAIS I. HERRENGASSE 8 U. 10.

DETAIL DER THÜRE IM VESTIBUL

IN 1/10 NAT. GRÖSSE.

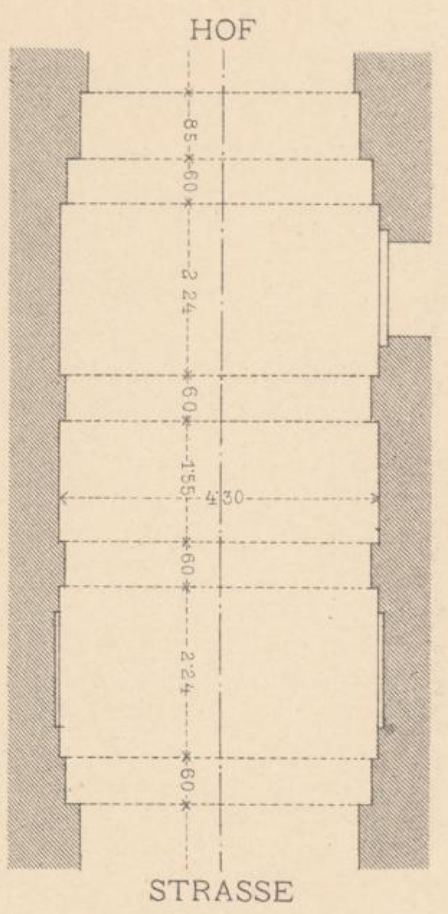
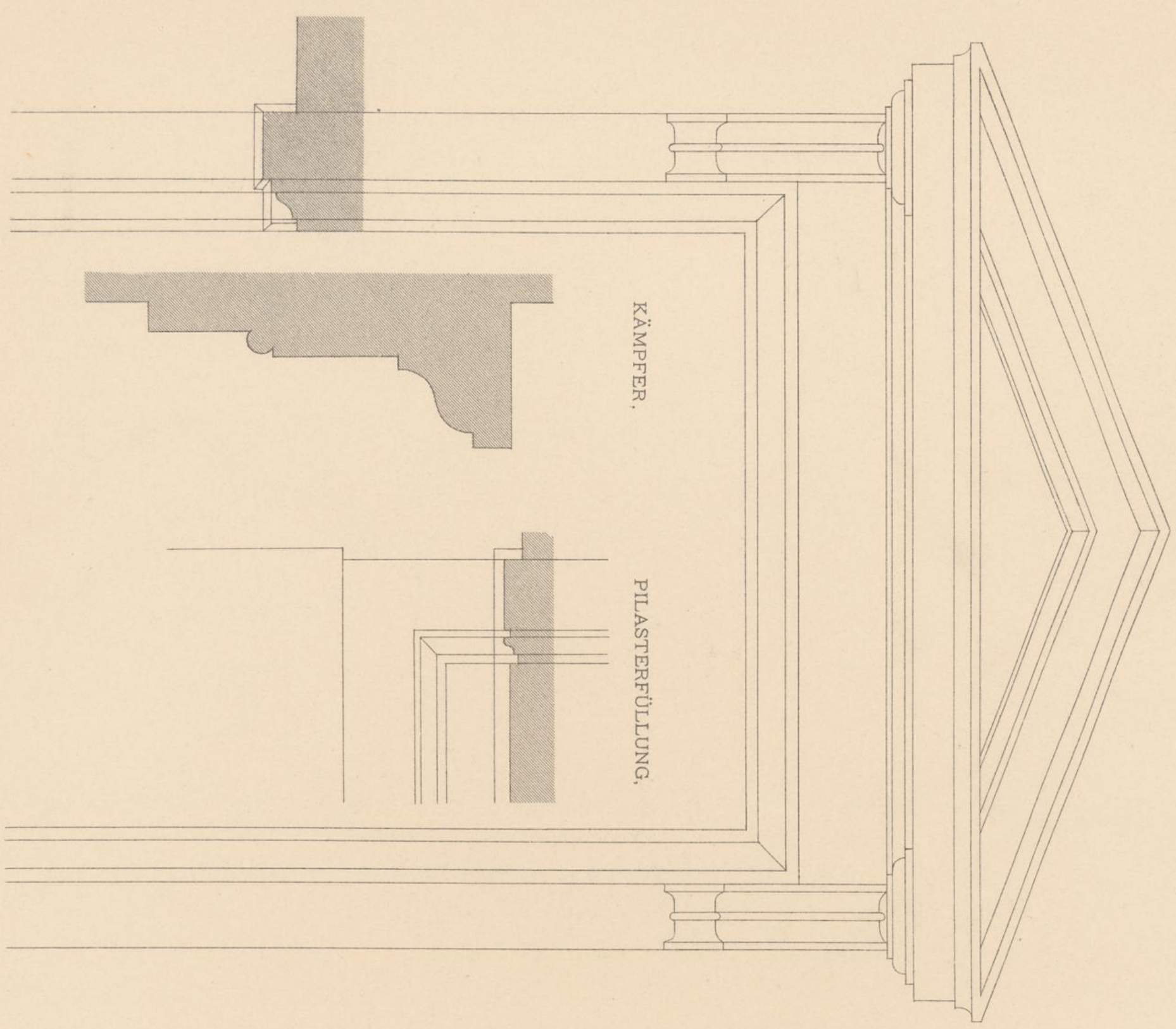

GRUNDRISS DES VESTIBULS IM HAUSE
I, HERRENGASSE 10

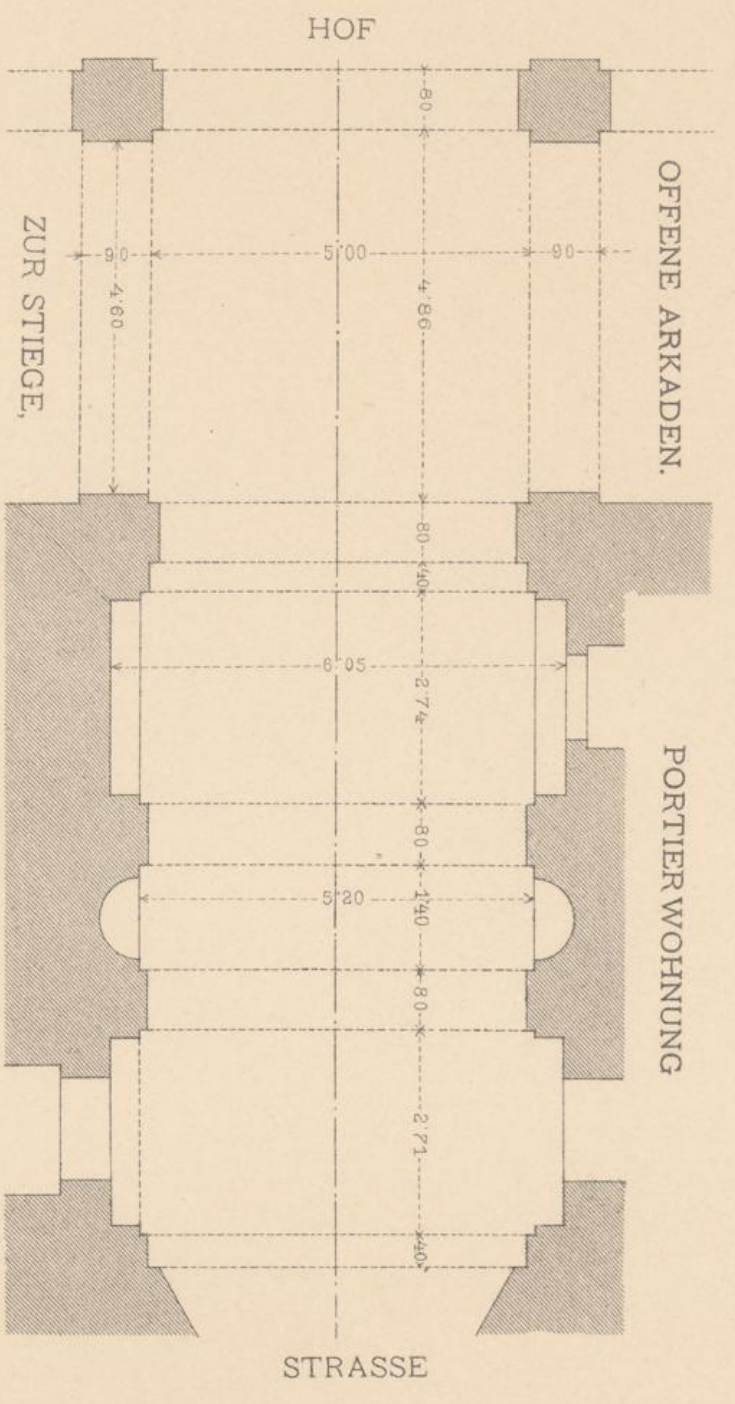

GRUNDRISS DES VESTIBULS IM HAUSE
I, HERRENGASSE 8.

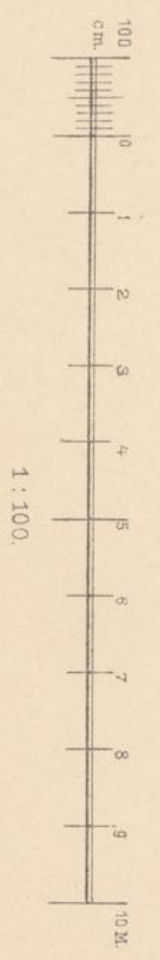





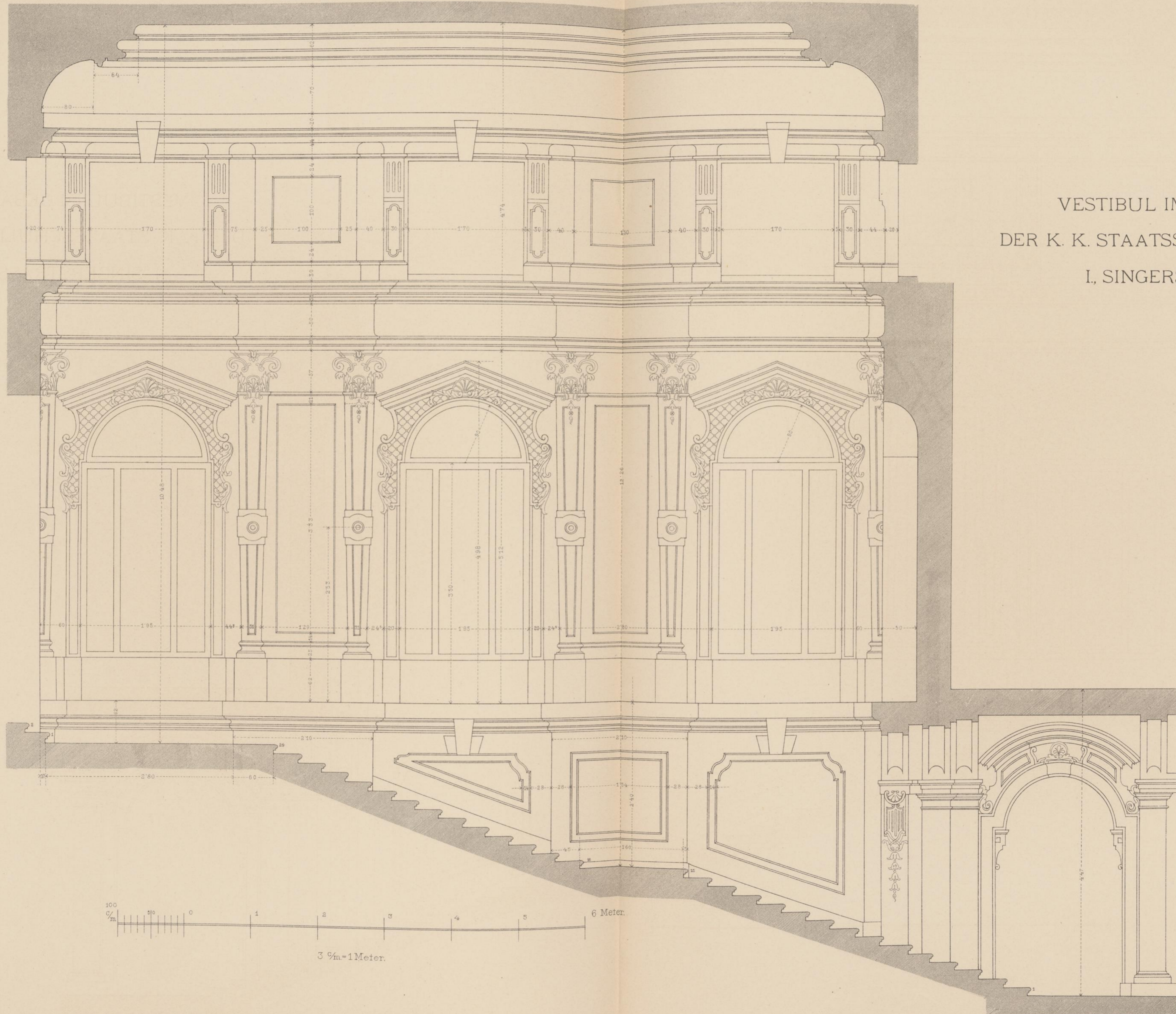

VESTIBUL IM GEBÄUDE
DER K. K. STAATSSCHULDEN-CASSE
I, SINGERSTRASSE.

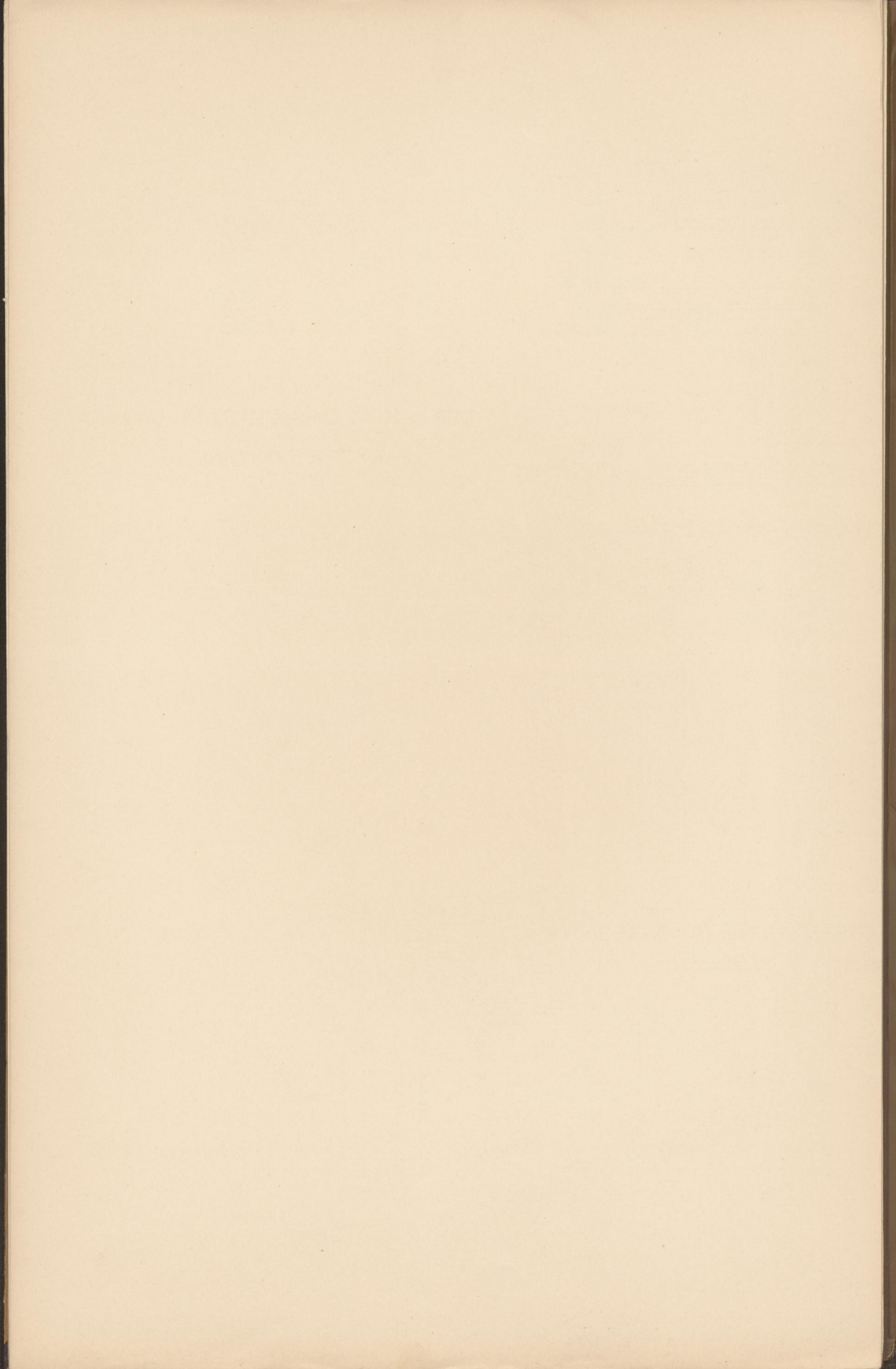

VESTIBUL u. STIEGENHAUS IM GEBÄUDE DER K. K. STAATSSCHULDEN-CASSE I, SINGERSTRASSE.

GRUNDRISS DES STIEGENHAUSES IM 1. STOCK.

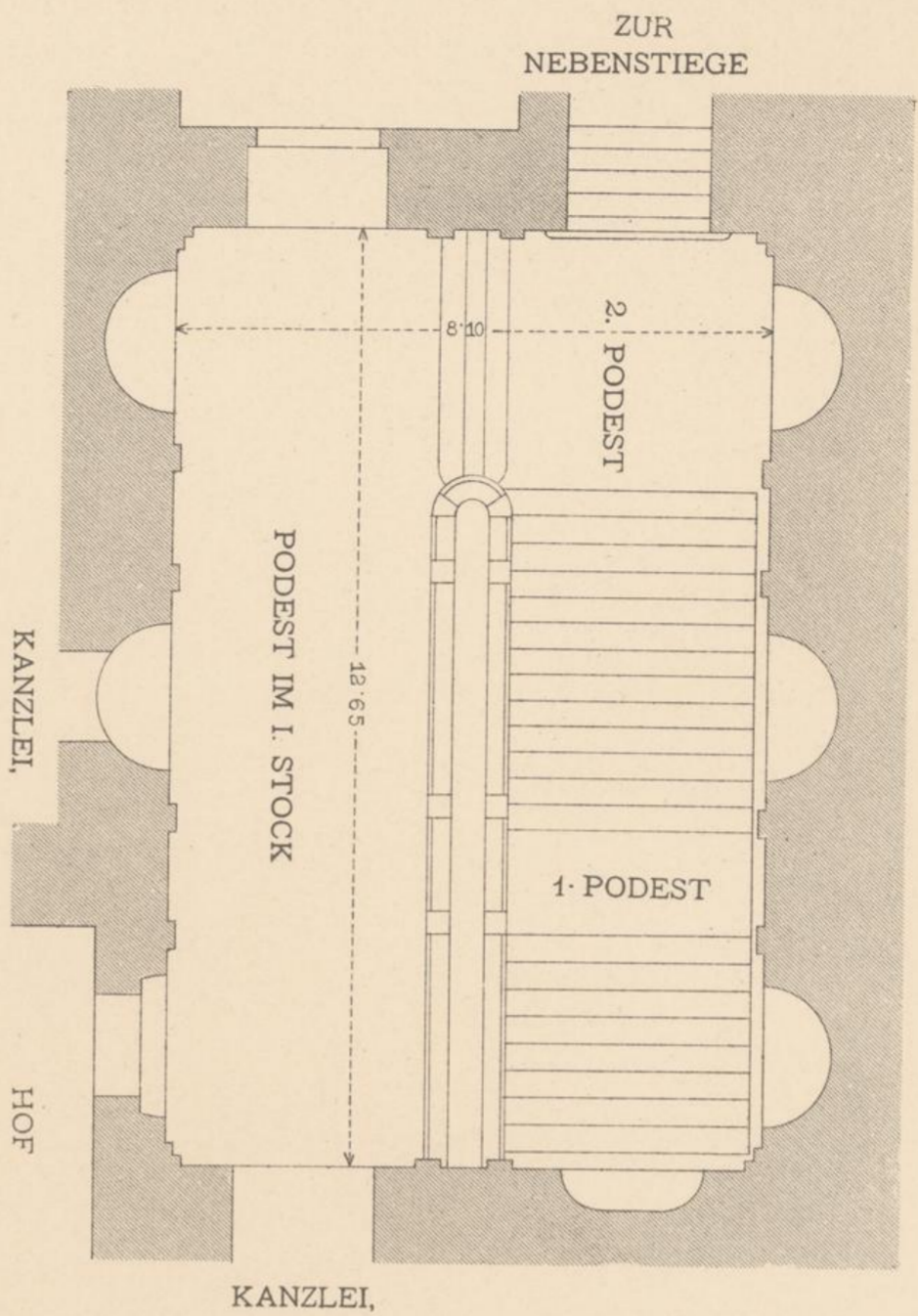

DETAIL DES POSTAMENTES IM STIEGENHAUS.

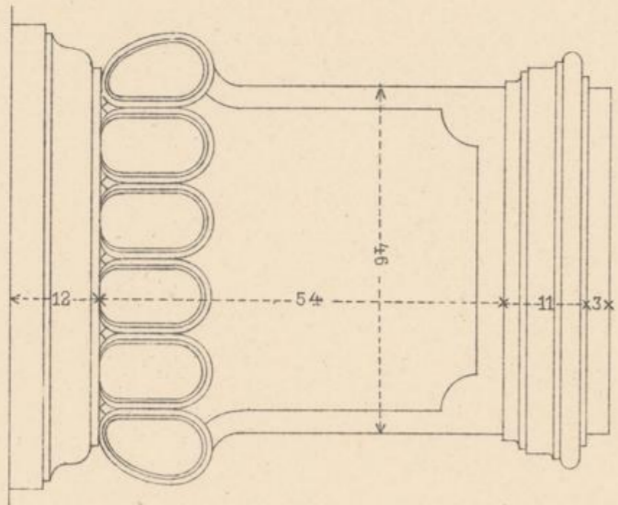

DETAIL DER PILASTER IM VESTIBUL.

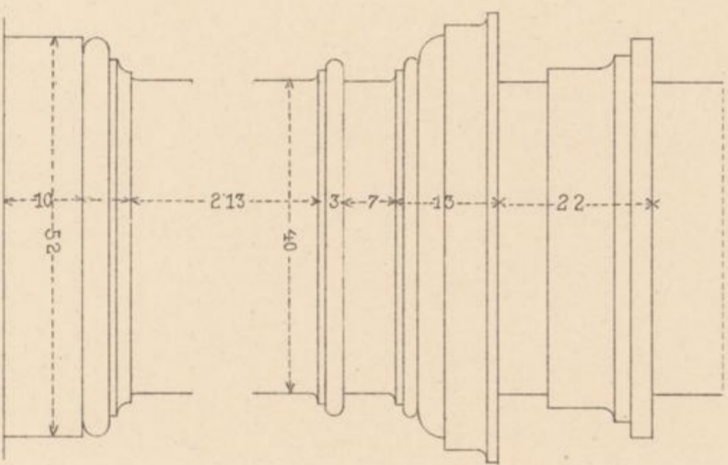

FÜR DIE DETAILS



GRUNDRISS DES VESTIBULS

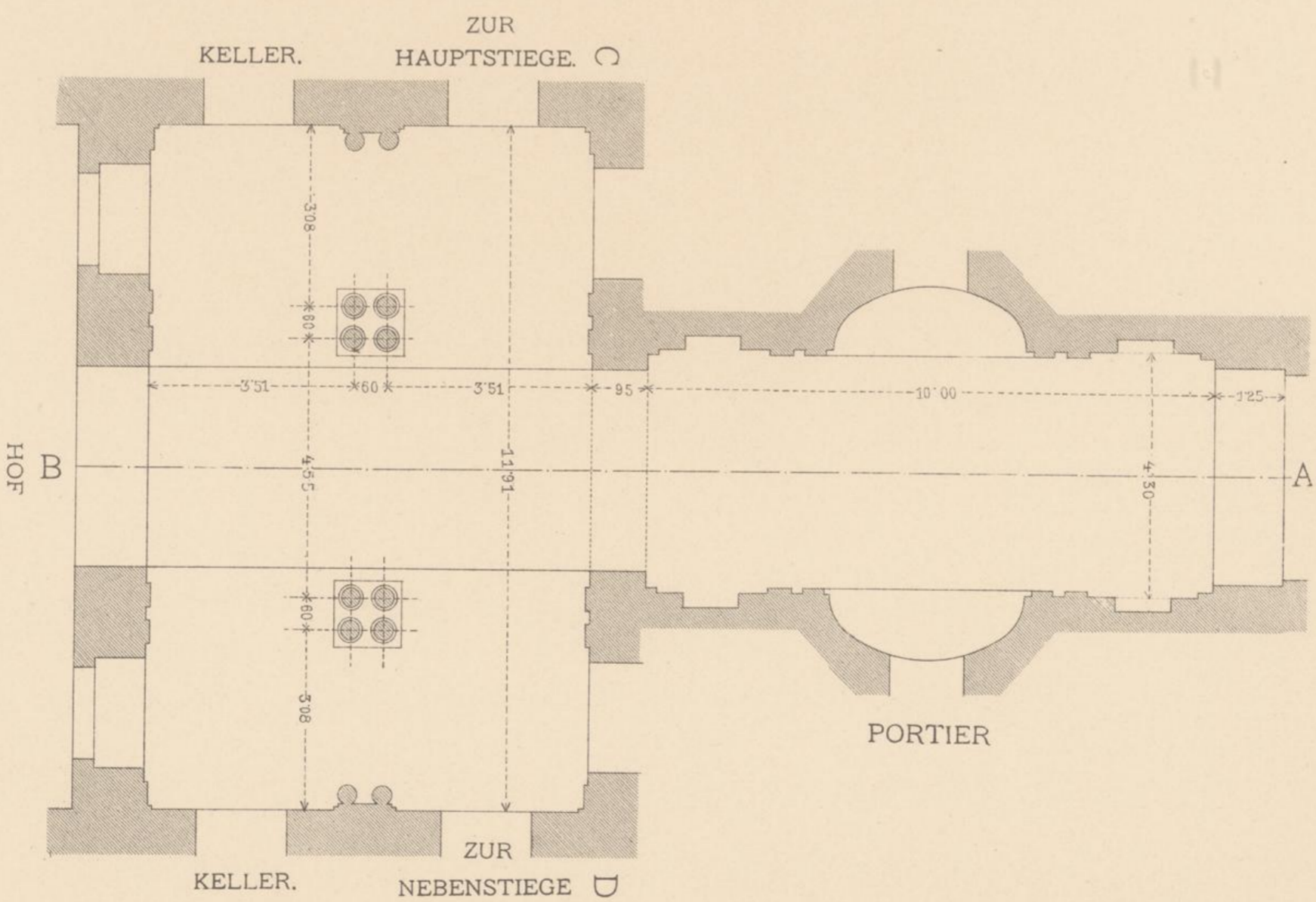

FÜR DIE GRUNDRISSE





VESTIBUL IM GEBÄUDE DER K. K. STAATSSCHULDEN-CASSE I, SINGERSTRASSE.

LÄNGENSCHNITT DURCH DAS VESTIBUL, NACH A. B.

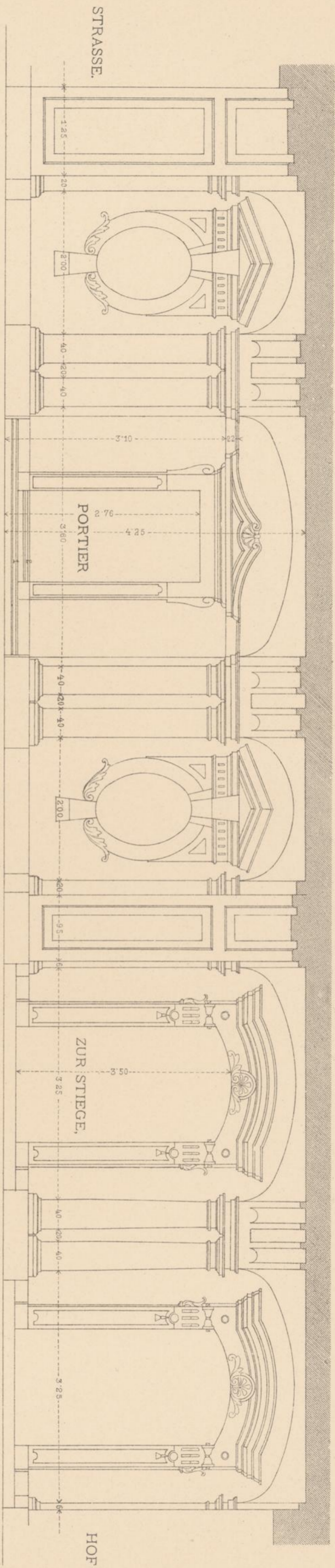

QUERSCHNITT DURCH DAS VESTIBUL NACH C. D.

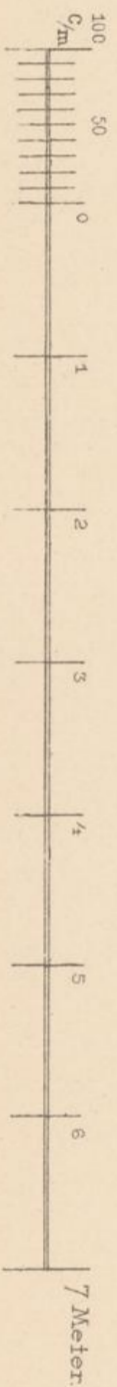
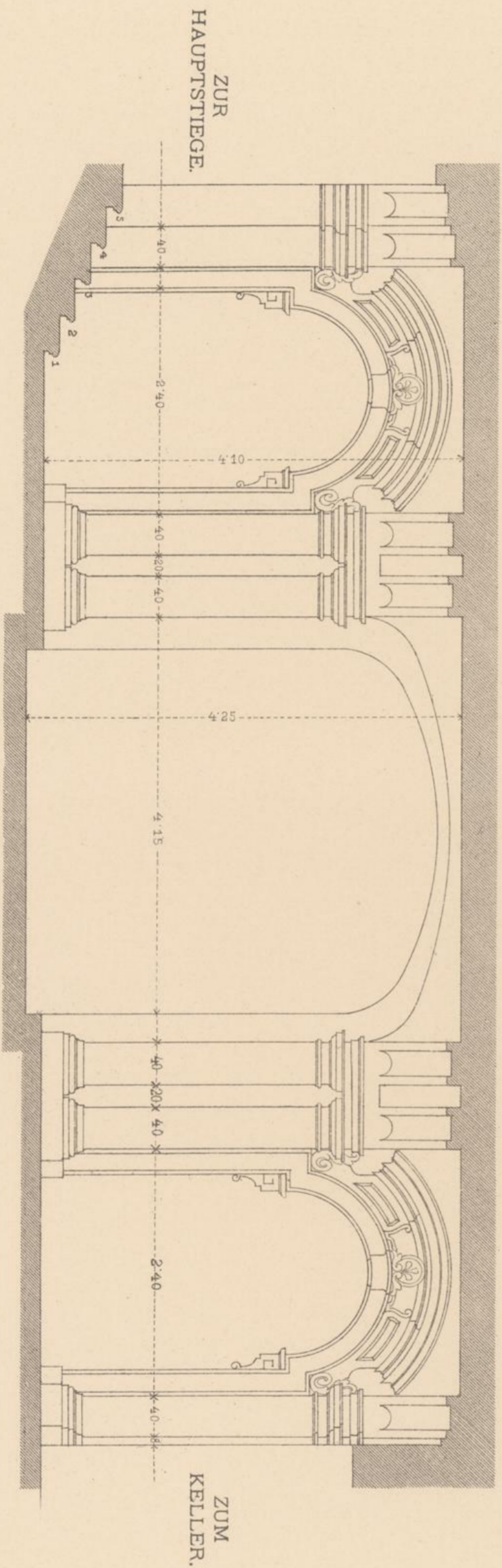



VESTIBUL IM GEBÄUDE DER K. K. STAATSSCHULDEN-CASSE I., SINGERSTRASSE.

THÜR IM VESTIBUL.

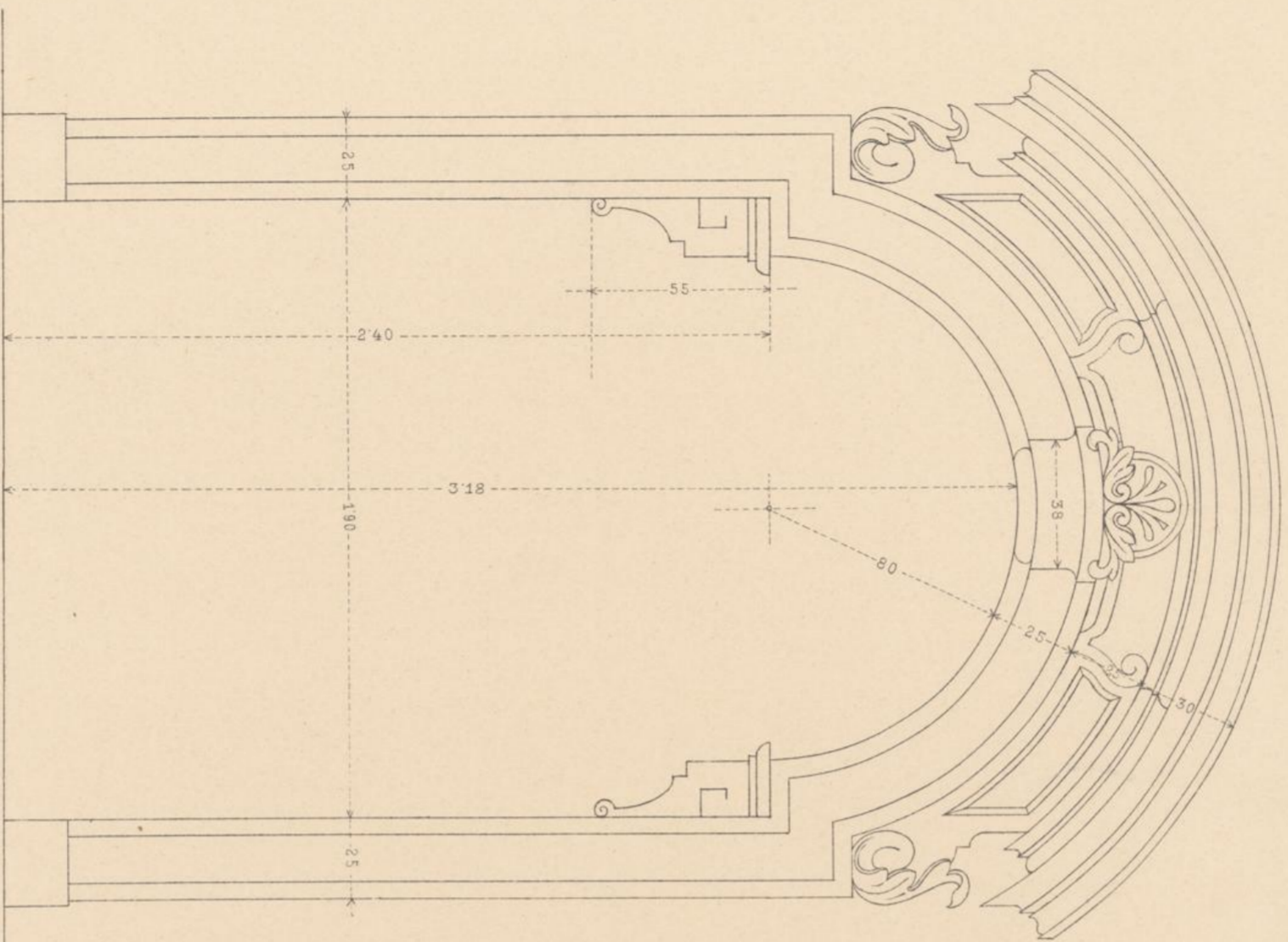

DETAILS

FENSTER IM VESTIBUL

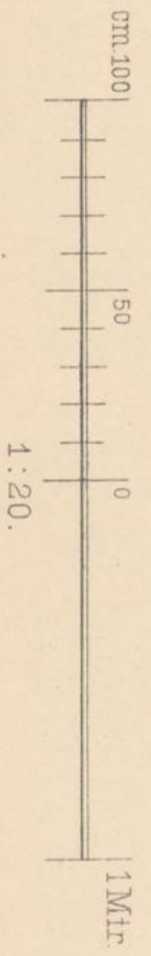
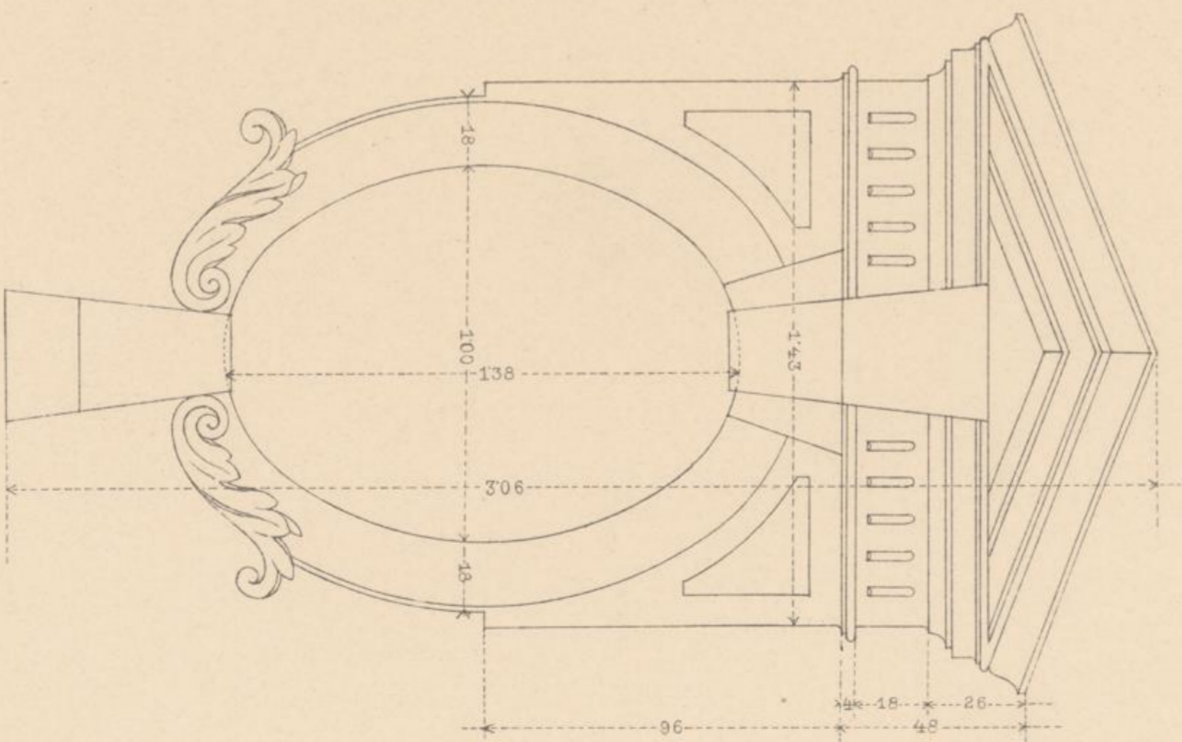



VESTIBUL IM GEBÄUDE DER K. K. STAATSSCHULDEN-CASSE I., SINGERSTRASSE.

DETAILS DER THÜREN IM VESTIBUL

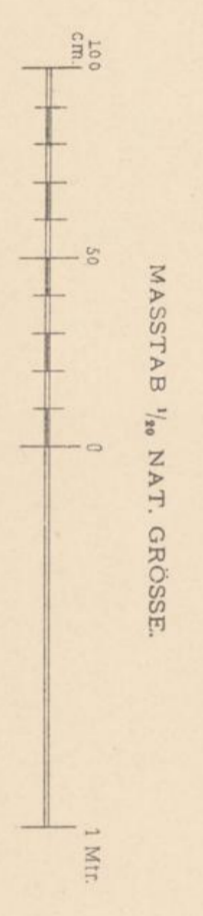
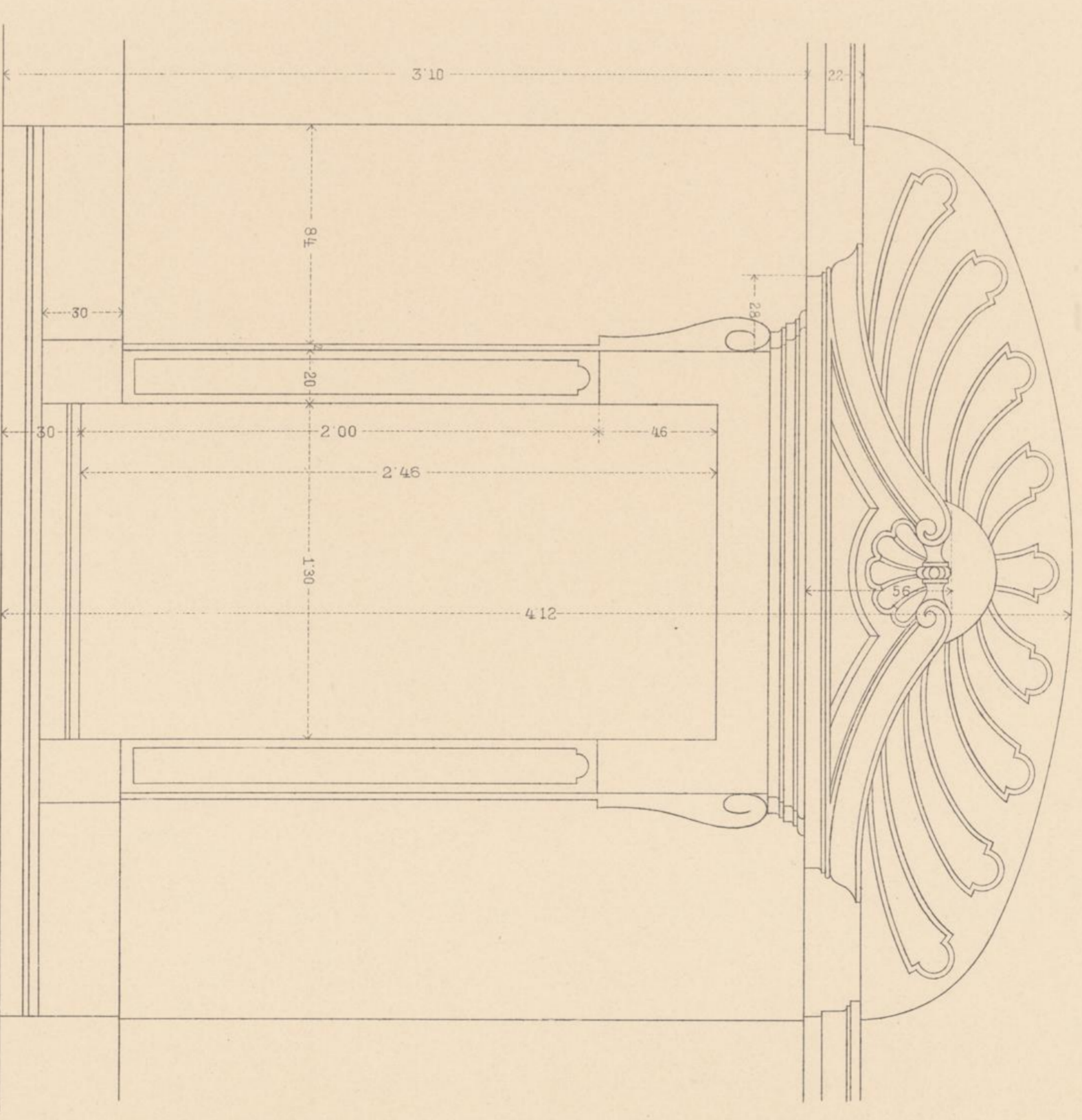
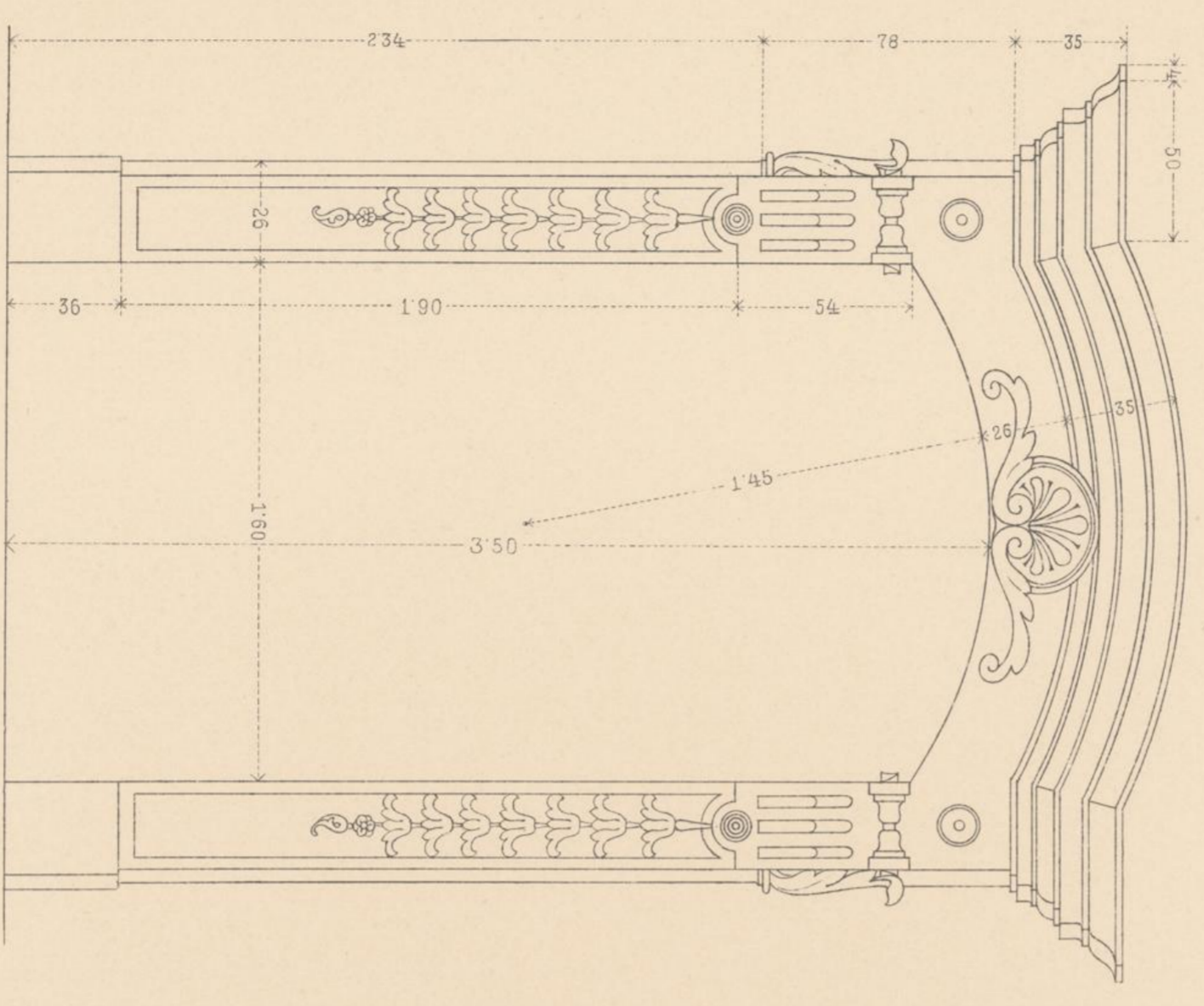



VESTIBUL IM GEBÄUDE DER K. K. STAATSSCHULDEN-CASSE I., SINGERSTRASSE.

DETAILS IM STIEGENHAUS

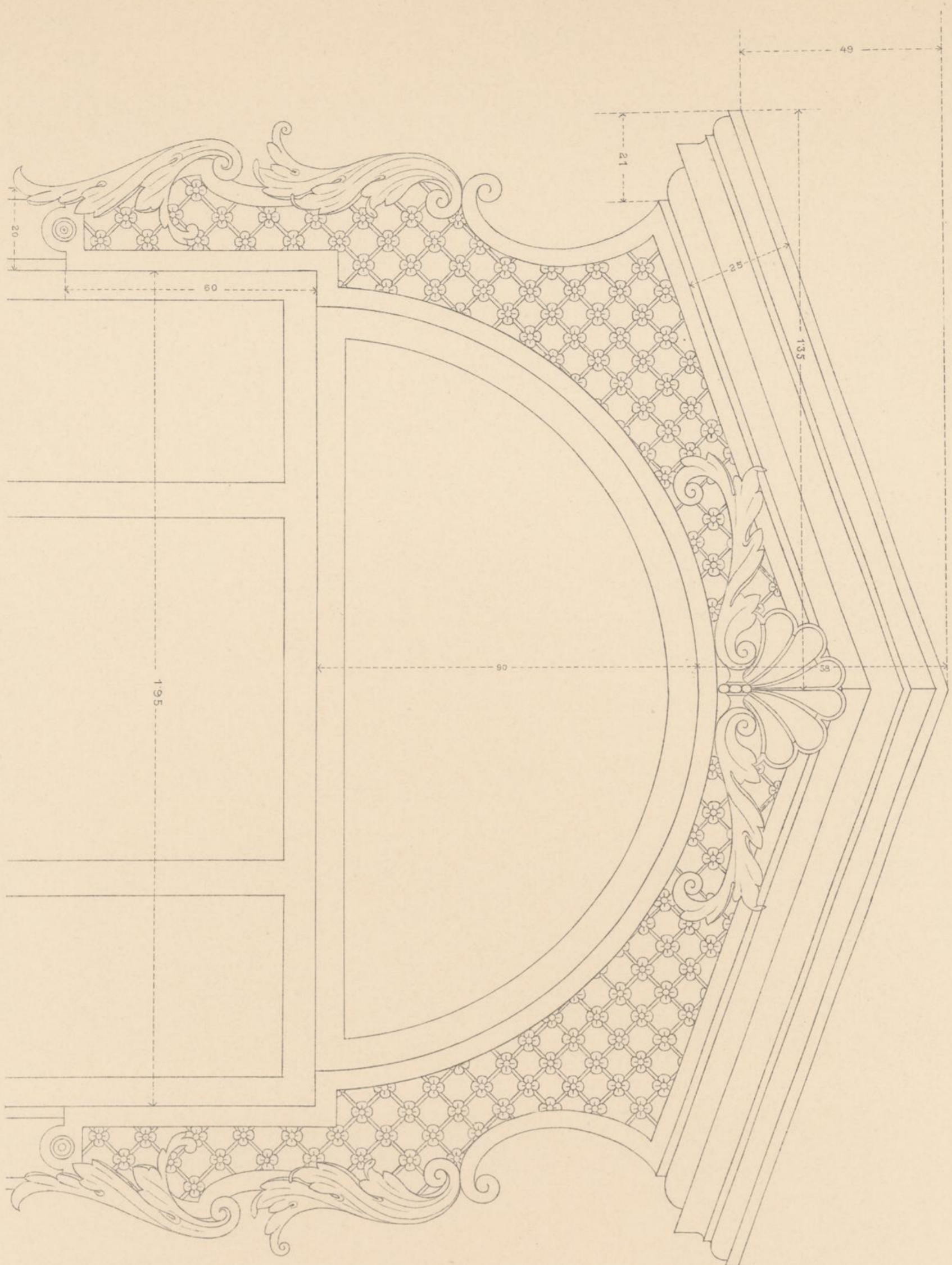

NISCHE.

PILASTER.

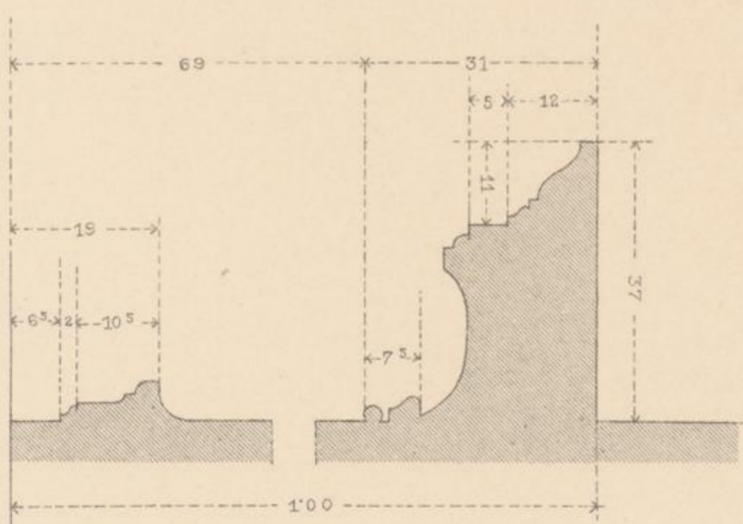

GESIMS ÜBER DEN PILASTERN

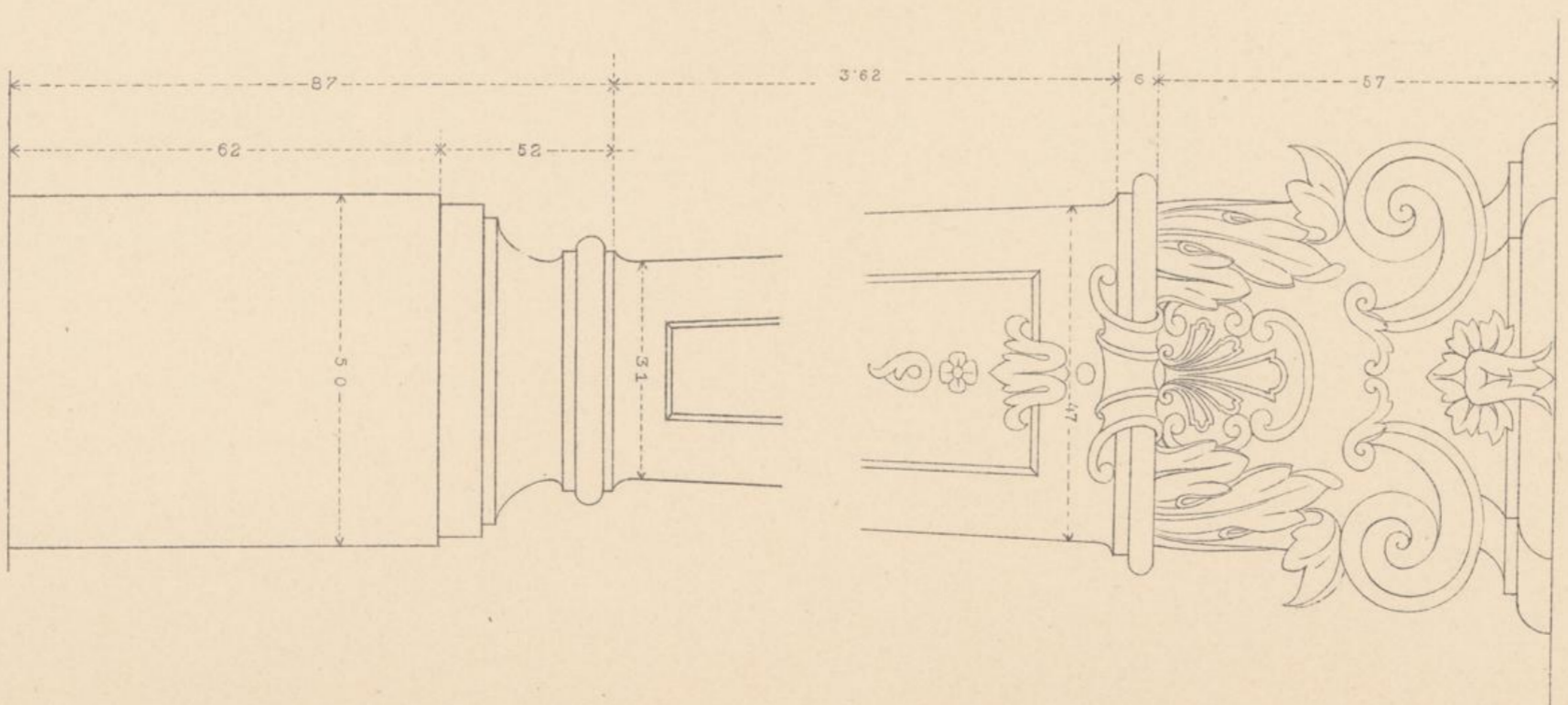



VESTIBUL DES HAUSES I., WOLLZEILE 32.

LÄNGENSCHNITT

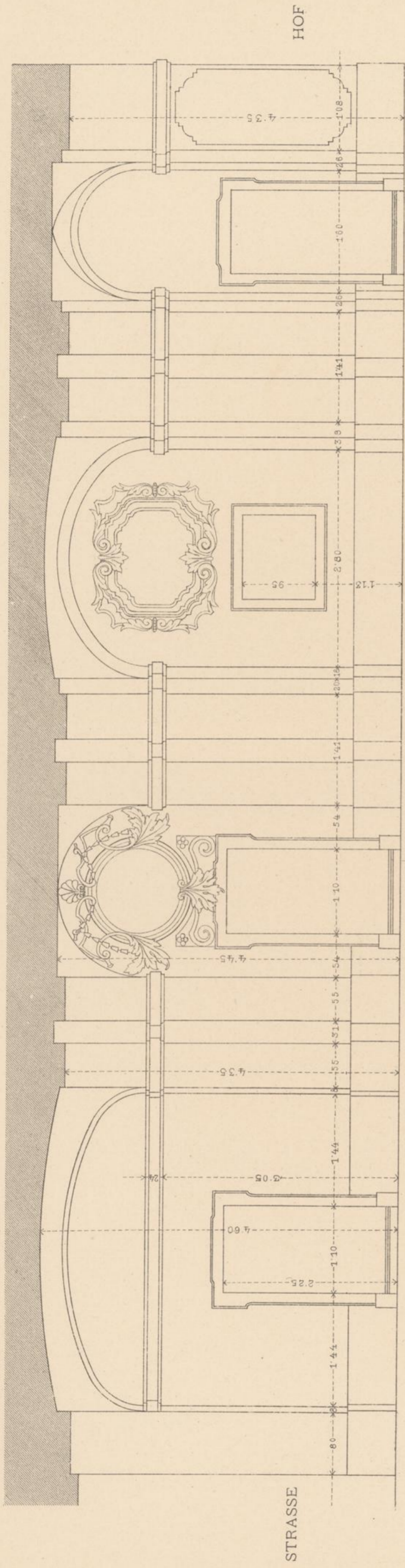

GRUNDRISSE

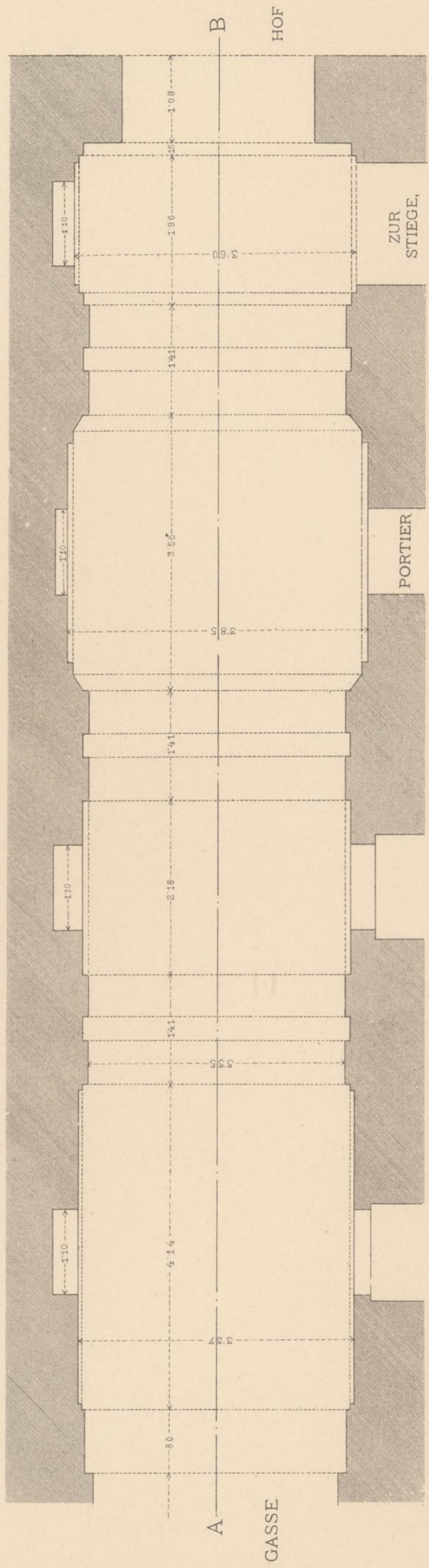



VESTIBUL DES HAUSES I., WOLLZEILE 32.

DETAIL DER THÜR

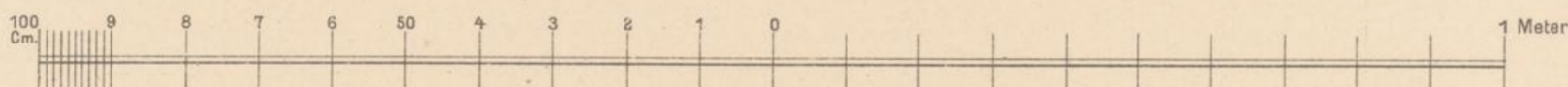

MASSTAB 1/10 NAT. GRÖSSE.

DETAIL DER UMRAHMUNG.

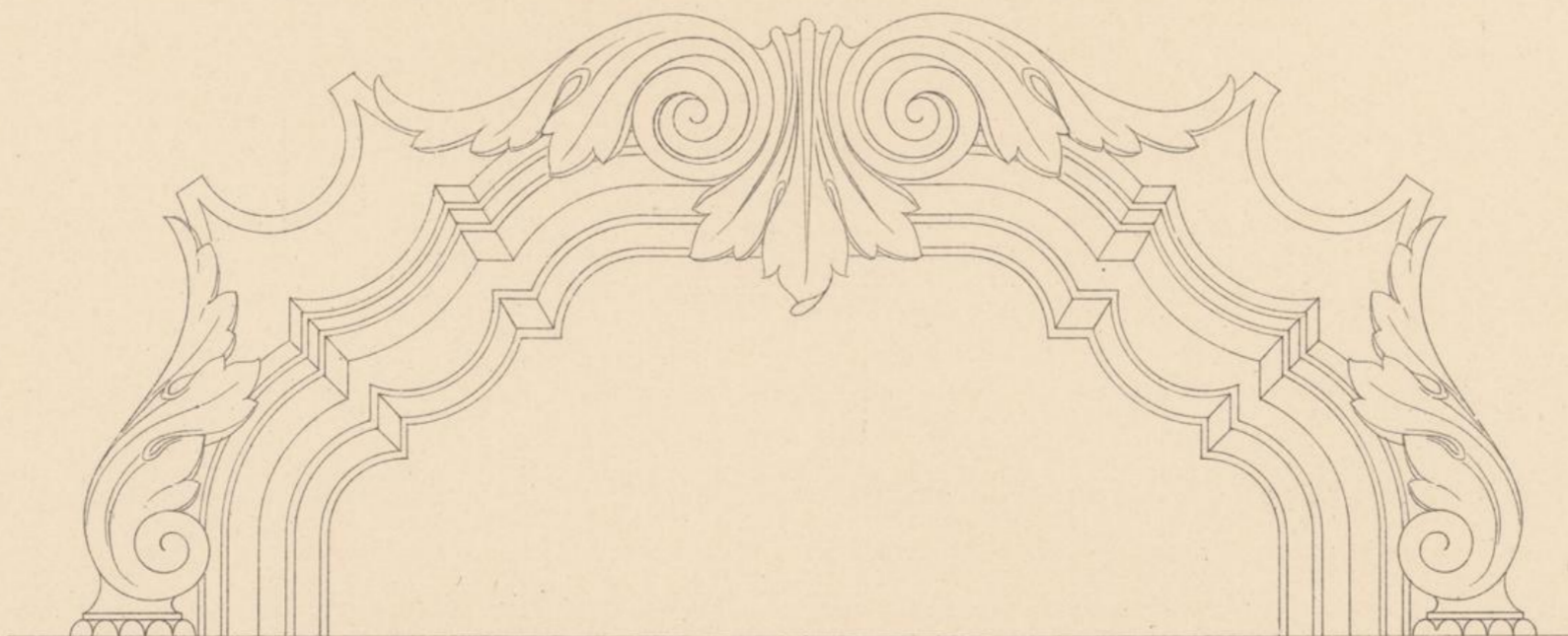



VESTIBUL UND AULA DER ALTEN UNIVERSITÄT I. BEZ. UNIVERSITÄTSPLATZ.

LÄNGENSCHNITT DURCH DAS VESTIBUL

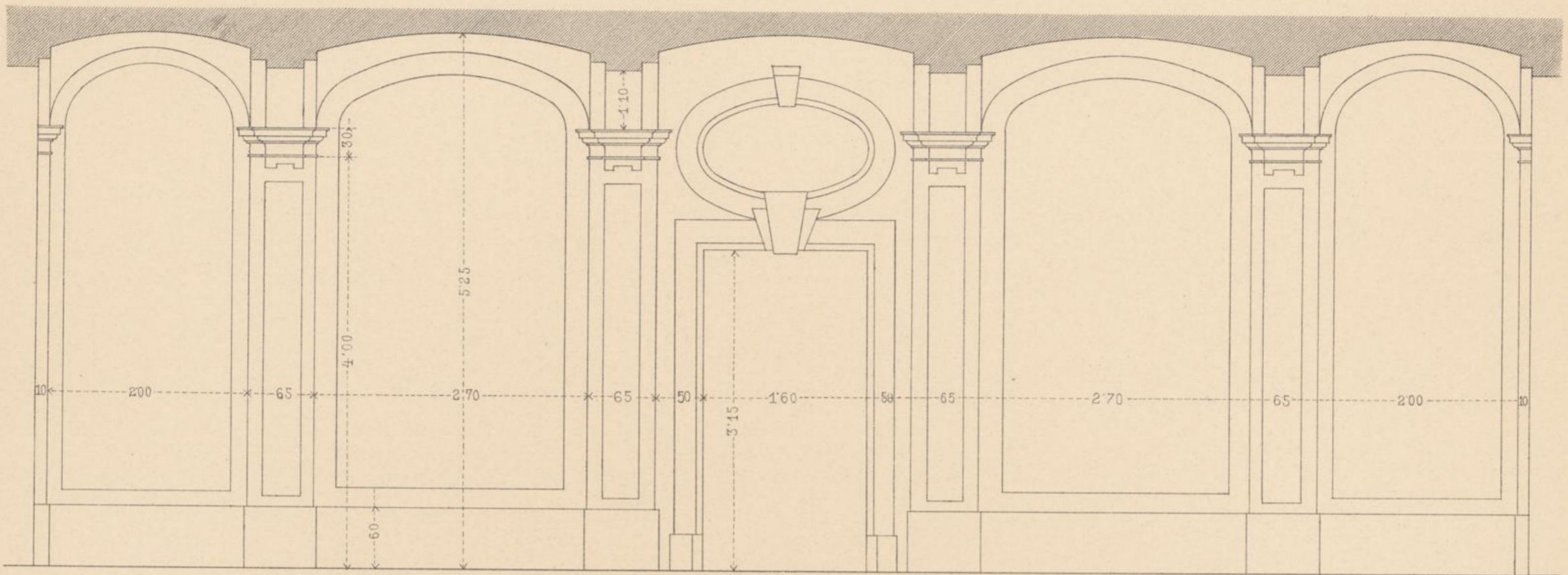

GRUNDRISS DER AULA

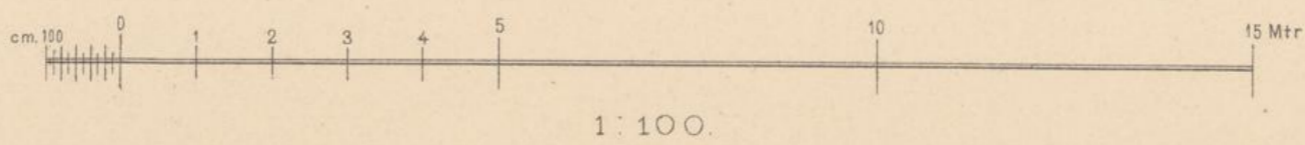
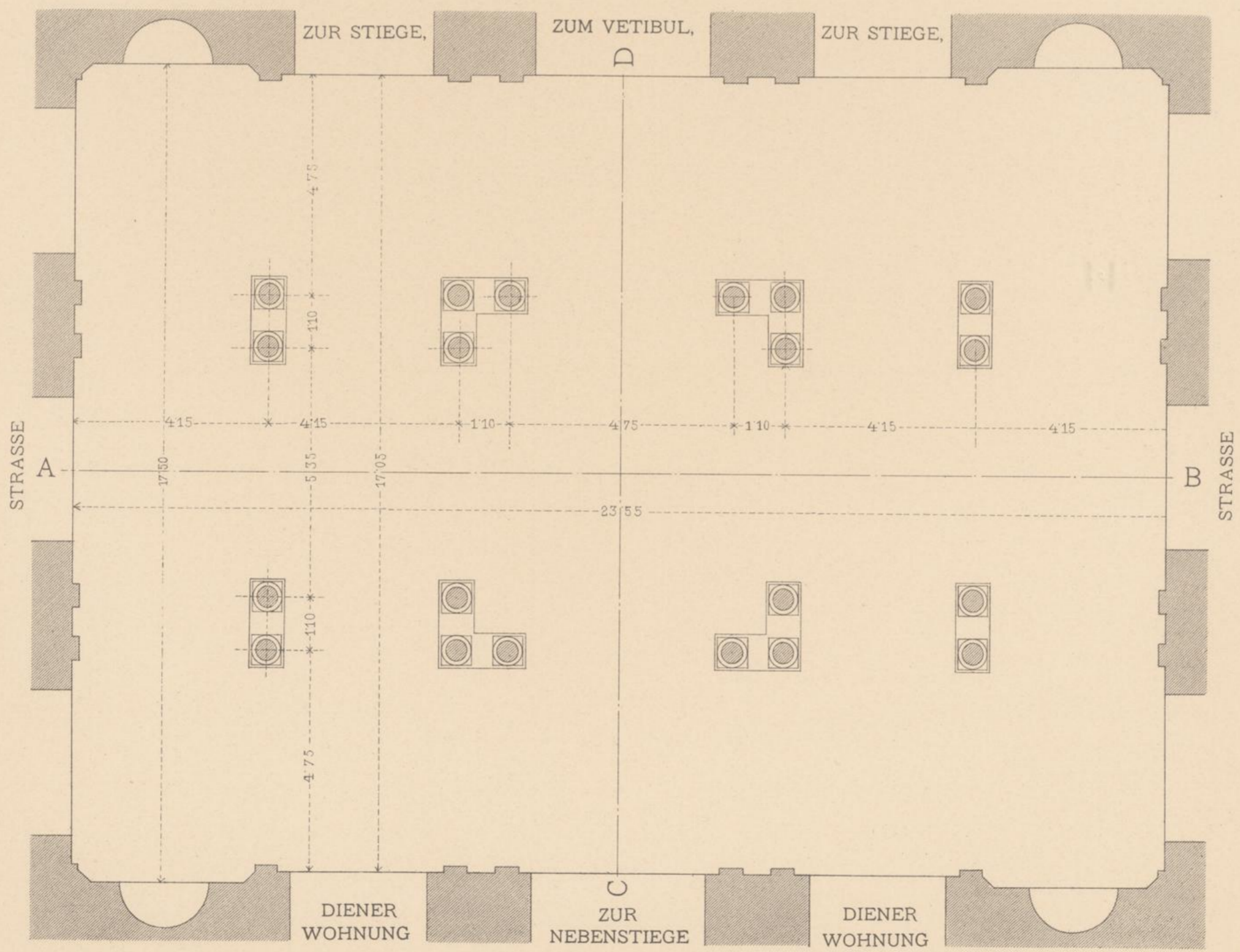



VESTIBUL UND AULA DER ALTEN UNIVERSITÄT I. BEZ. UNIVERSITÄTSPLATZ.

LÄNGENSCHNITT NACH A. B.

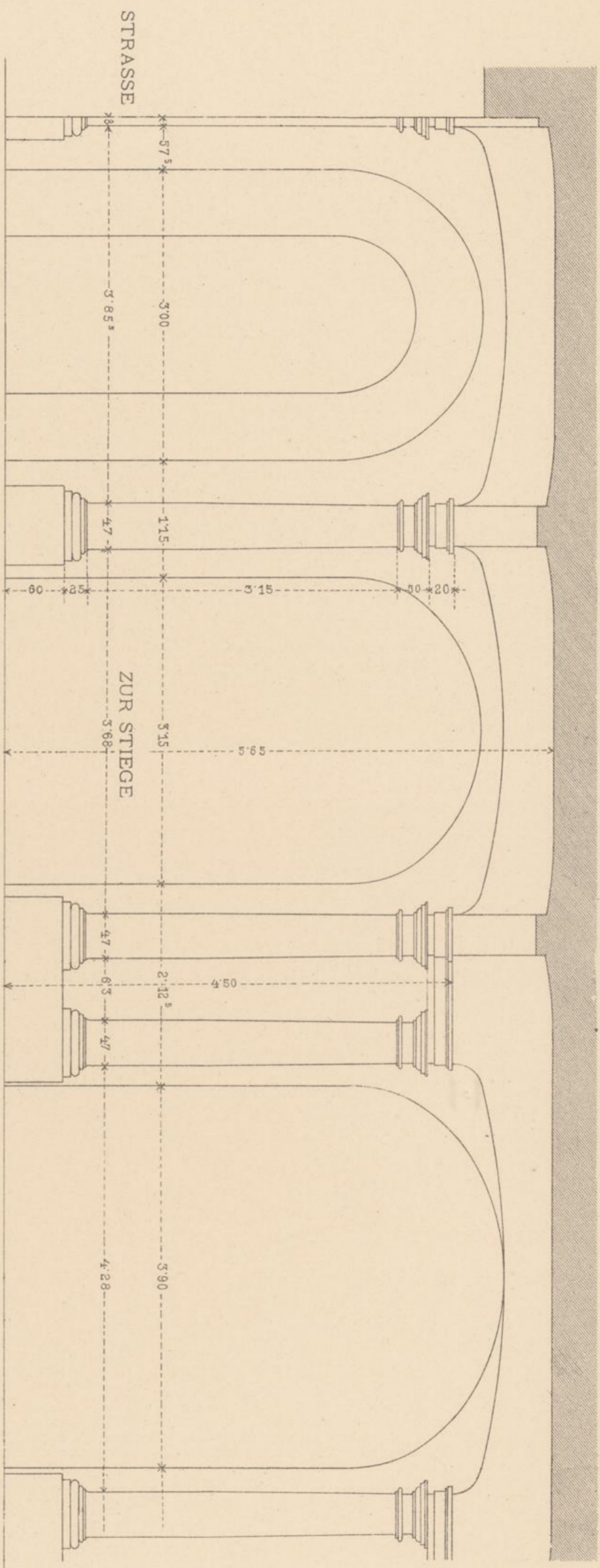

QUERSCHNITT NACH C. D.

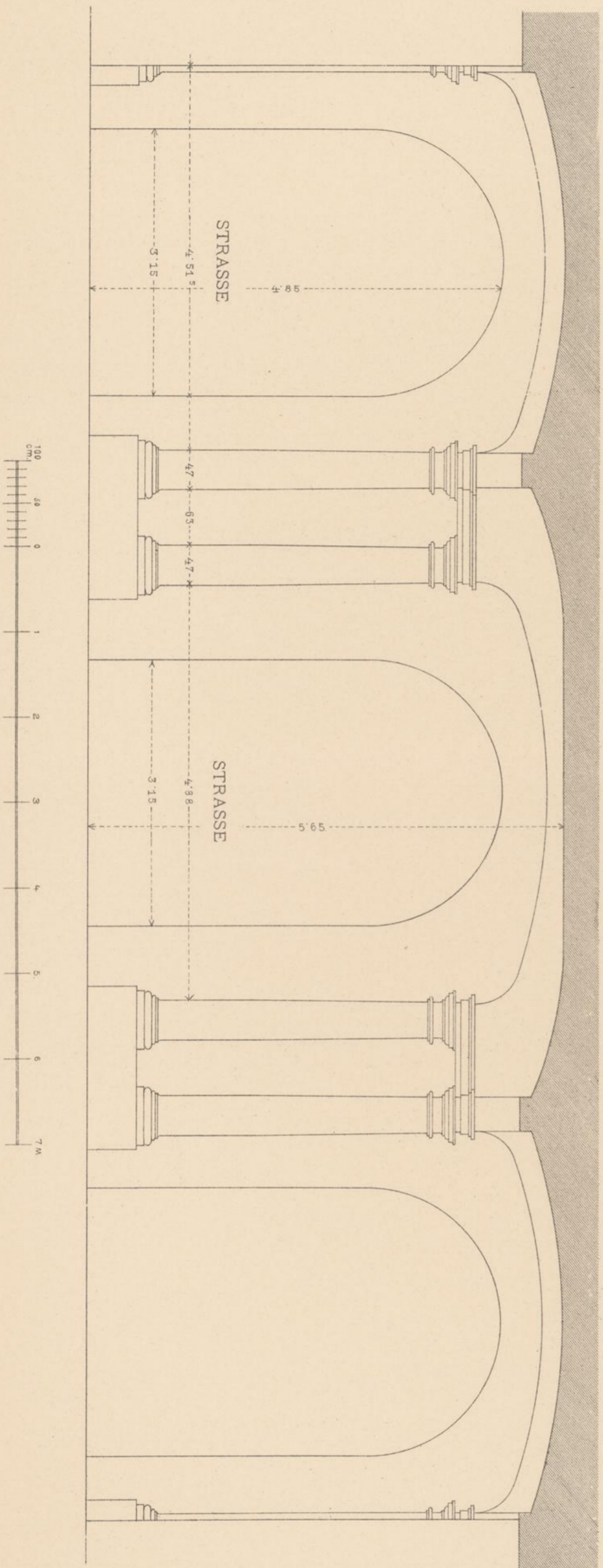



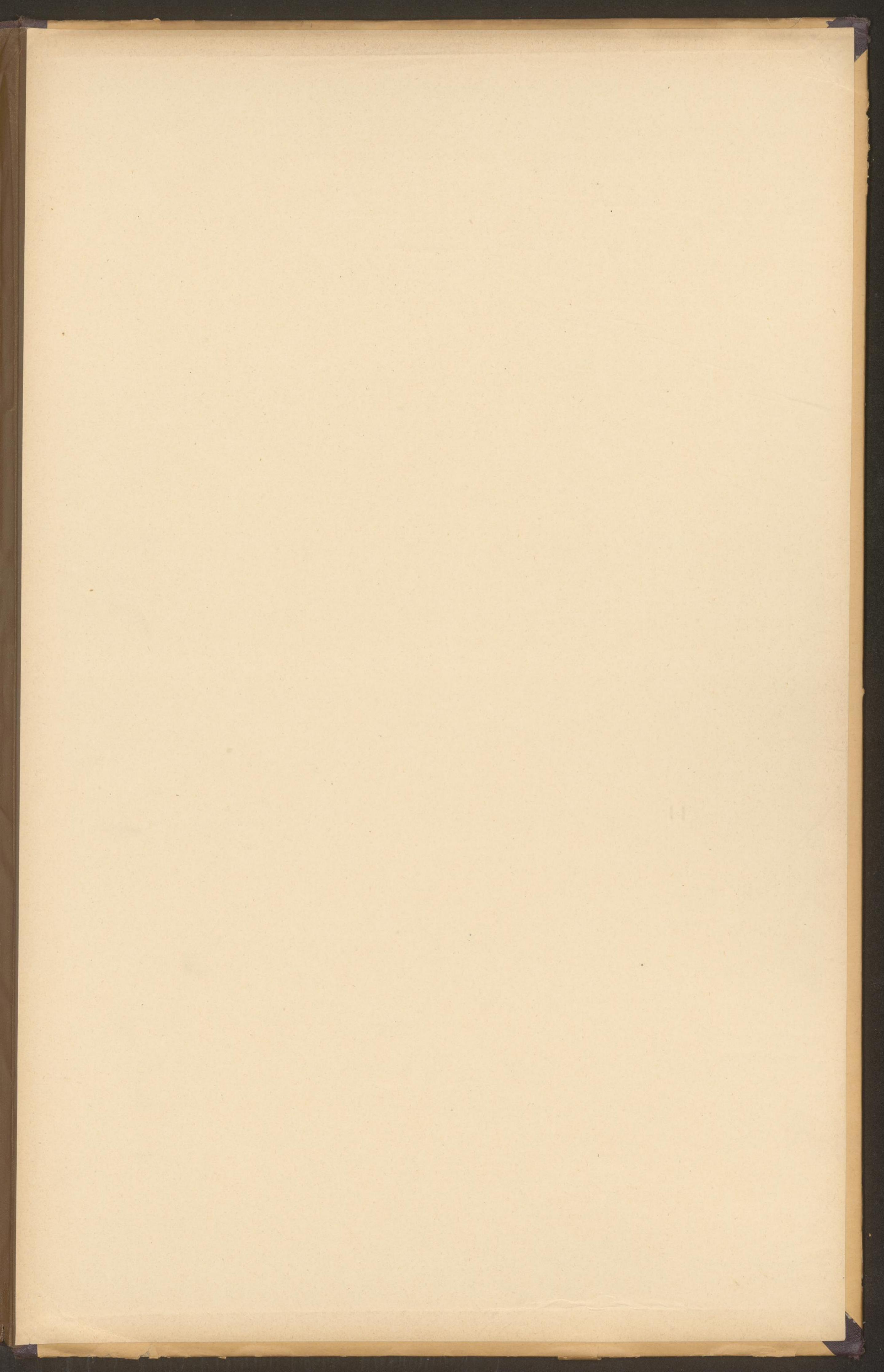



Façaden und Details moderner Wiener Bauten.

(Renaissance und Barock.)
1 Band Folio — 30 Blatt Lichtdruck.
Preis in Mappe fl. 18.— oder M. 30.—.

Moderne Wiener Barockfaçaden.

60 Façaden-Ansichten nach photographischen Aufnahmen in feinstem Lichtdruck ausgeführt. Eine Sammlung der schönsten, in den letzten Jahren in Wien ausgeführten Bauten dieser Stilrichtung. I. u. II. Serie.
2 Bände Folio. — 60 Tafeln Lichtdruck.
Preis in Mappe fl. 36.— oder M. 60.—.

Einige Skizzen.

Projecte und ausgeführte Bauwerke von Otto Wagner, Architekt und k. k. Bau- rath in Wien. 2 Bände Folio. 63 Blatt Heliogravuren auf starkem Kupferdruckpapier in 2 Mappen.
Preis fl. 30.— oder M. 60.—.

Theophilus Hansen und seine Werke.

Unter Mitwirkung des Hansen Club herausgegeben v. Georg Niemann und Ferd. v. Feldegg. 1 Band in Quart. 20 Bogen Text mit 5 Kupfertafeln und 1 Farbendruck, sowie 68 Textfiguren in Zinkätzung.
Preis brosch. fl. 18.— oder M. 30.—.

Kunstschatze aus Tirol.

Heliogravuren nach photographischen Aufnahmen von Otto Schmidt in Wien, mit erläuterndem Texte von Prof. J. W. Deininger.

I. Abth. Malerische Innenräume.
II. Abth. Architectur und Kunstgewerbe.
III. Abth. Malerei und Plastik.
3 Bände Folio. — Je 30 Blatt Heliogravuren und 3 Blatt Text.
Preis pro Band in Mappe fl. 24.— oder M. 40.—.

Intérieurs und Mobilier des XVIII. Jahrhunderts

nach Erfindung des J. J. Schübler. Nachbildung der Originalstücke in Facsimile-Lichtdr. Mit einer Einleit. von Dr. Albert Ilg in Wien.
1 Band Folio. — 25 Blatt Lichtdruck und 2 Blatt Text.
Preis in Mappe fl. 9.— oder M. 15.—.

Portale von Wiener Profanbauten des XVII. und XVIII. Jahrhunderts.

1 Band Folio. — 60 Blatt Lichtdruck und Text von Dr. A. Ilg.
Preis in Mappe fl. 36.— oder M. 60.—.

Staffagechatz.

Ein Behelf zur freien Benützung für Architekten, Maler, Zeichner, Lithographen, Graveure. Enthält Strassenfiguren, Fuhrwerke, Sporttypen, Scenen aus der Gesellschaft und aus dem täglichen Leben etc. nach Original-Federzeichnungen.
1 Band Quer-Quart. — 44 Blatt Zinkographien.
Preis gebunden fl. 6.— oder M. 10.—.

Intérieurs von der Jubiläums-Gewerbe-Ausstellung.

veranstaltet vom Niederösterreich. Gewerbe-Verein. 60 Blatt Lichtdruck; elegante und einfachere Zimmer in allen Stylarten nach Natur-Aufnahmen. Ausstattungen von Salons, Boudoirs, Herrenzimmern, Erkern, Empfangssälen, Speisezimmern, Wohnzimmern, Schlafzimmern, Bureaux, Garçonzimmern, Schreibzimmern, Hallen etc., hauptsächlich im Style Louis XV., Louis XVI., Empire, Henry II., sowie in italienischer, deutscher und englischer Renaissance, Barock, Romanisch, Gothisch, Spanisch, Holländisch, Englisch, Altdeutsch, Maurisch, Japanisch und anderen Stylarten.
1 Band Folio. — 60 Blatt Lichtdruck.
Preis in Mappe fl. 36.— oder M. 60.—.

Die Intérieurs des Herrenhauses auf der allgemeinen land- u. forstwirtschaftlichen Ausstellung zu Wien. Zu- meist reiche Zimmer.

1 Band Folio. — 20 Blatt Lichtdruck.
Preis in Mappe fl. 12.— oder M. 20.—.

Die achte Wiener Möbel-Industrie-Ausstellung

in den Sälen der k. k. Gartenbau-Gesellschaft. Theils ganze Zimmer, theils einzelne, besond. interessante Möbelstücke.
1 Band Folio. — 25 Blatt Lichtdruck.
Preis in Mappe fl. 15.— oder M. 25.—.

Wiener Vorlagen für Sitzmöbel in einfacher Ausführung für das bürgerliche Wohnhaus. Entworfen und gezeichnet von Franz Jos. Müller.

Serie I in Quart. 18 Blatt Farbendruck.
Preis in Mappe fl. 7.— oder M. 12.—.

Möbel

aus dem Herrenhause der land- u. forstwirtschaftlichen Ausstellung in Wien.
1 Band Folio. — 14 Blatt Lichtdruck.
Preis in Mappe fl. 7.50 oder M. 12.50.

Möbel

von der Jubiläums-Gewerbe-Ausstellung in Wien, veranstaltet vom Niederösterreich. Gewerbe-Verein. 60 Blatt feiner Kunst-malerischer Möbel, zumeist im Wiener Barockstyl.
1 Band Folio. — 60 Blatt Lichtdruck.
Preis in Mappe fl. 36.— oder M. 60.—.

Wiener Vorlagen für Möbel-tischlerei.

entworfen und gezeichnet von Th. Mennel. Stylgerechte Objecte für das bürgerliche Wohnhaus; Schlaf- und Speisezimmer, Kinderzimmer, Jagdzimmer, Bauernstube, Salon etc. Serie I.
1 Band Folio. — 24 Tafeln Lithographie in Farben.
Preis in Mappe fl. 9.— oder M. 15.—.

Wiener Vorlagen für Bau-tischlerei.

Entworfen und gezeichnet von Anton Novak, Architekt.
1 Band Folio. — 36 Blatt Lithographie.
Neue billige Ausg. fl. 10.— oder M. 18.—.

Wiener Vergolder-Vorlagen.

Entwürfe von Fantasie-Möbeln, Etagères, Ofenschirmen, Rahmen etc. in modernem Rocco. Von Rudolf Bamberger.
1 Band Folio. — 20 Blatt Lithographie.
Preis in Mappe fl. 12.— oder M. 20.—.

Novak Anton, 18 Entwürfe für Piano.

Enthält 9 Vorder- und Seiten-Ansichten von Pianinos im Renaissancestyl, 7 im Barockstyl und 2 im Rococostyl.
1 Band Quart. — 18 Blatt Lithograph. Ton-druck.
Preis in Mappe fl. 6.— oder M. 10.—.

Rahmen.

Eine Auswahl aus der Sammlung des k. k. österreichischen Museums auf 55 Tafeln Lichtdruck; herausgegeben und mit einer Einleitung versehen von Jakob v. Falke, Director.
1 Band Quart. — 50 Tafeln Lichtdruck und 10 Seiten Text.
Preis in Mappe fl. 20.— oder M. 35.—.

Hoizschnitzereien.

Eine Auswahl aus der Sammlung des k. k. österr. Museums auf 55 Tafeln Lichtdruck; herausgegeben und mit einer Einleitung versehen von Jakob v. Falke, Director.
1 Band Quart. — 55 Tafeln Lichtdruck und 16 Seiten Text.
Preis in Mappe fl. 20.— oder M. 35.—.

Mittelalterliches Holzmobil.

Ausstellung im k. k. österr. Museum für Kunst und Industrie. Herausgegeben und mit Text begleitet von Jakob v. Falke, Director.
1 Band in Folio. — 40 Blatt Lichtdruck und 11 Seiten Text.
Preis in Mappe fl. 24.— oder M. 40.—.

Chorgestühl in der Certosa bei Pavia.

Vorlagen für gewerbliche Unterrichts-anstalten, mit Unterstützung des hohen k. k. Ministeriums für Cultus und Unter- richtung angenommen und herausgegeben von Johann Beer.
1 Band Gross-Folio. — 12 Blätter Licht- und Farbendruck.
Preis in Mappe fl. 7.20 oder M. 12.—.

Moderne Wiener Grabdenk-mäler.

Die künstlerische Ausschmückung der Wiener Friedhöfe durch Werke der Bildhauer Joh. Benk, Karl Kundmann, J. Lax, H. Natter, E. Pendl, P. Rummel, A. Schmidgruber, Victor Tilgner, Rud. Weyr etc. etc. Mit einem Vorwort von Dr. Albert Ilg.

1 Band Folio. — 1 Blatt Text und 30 Blatt Lichtdruck.
Preis in Mappe fl. 18.— oder M. 30.—.

Moderne Grabsteine und Grab-monumente von Wiener Friedhöfen.

54 Aufnahmen nach der Natur.
1 Band Folio. — 30 Blatt Lichtdruck.
Preis in Mappe fl. 18.— oder M. 30.—.

Moderne Profan-Decorationen.

Ein Vorlagewerk für ornamentale Zimmer-malerei und Innendecoration. Nach Originalaufnahmen aus Wiener Monu- mental- und Privatbauten sowie Ent- würfen, herausgegeben von Ferd. Ritter von Feldegg, Architekt und Lehrer an der k. k. Staatsgewerbeschule in Wien etc. etc.
Lfg. I. — Folio. — 8 Blatt in Farben- druck. — Preis fl. 8.— oder M. 14.—.

Hievon erscheinen 4 Hefte à 8 Blatt.

Moderne Kirchen-Decorationen.

Ein Vorlagewerk für ornament. Kirchen- malerei. Nach Originalaufnahmen aus den Kirchen Wiens und Umgebung, herausgegeben von Ferd. Ritter von Feldegg, Architekt u. Professor.
1 Band Folio. — 32 Blatt Farbendruck.
Preis in Mappe fl. 32.— oder M. 56.—.

Wiener Kunst-Buchbinder- und Leder-Arbeiten.

Herausgegeben von F. von Feldegg. Bucheinbände — Mappen — Cassetten — Adress-Enveloppes etc., nach Ent- würfen hervorragender Künstler, durch- wegs in Handarbeit aus bestem Materiale ausgeführt.

1 Band Folio. — 36 Blatt Lichtdruck.
Preis in Mappe fl. 18.— oder M. 30.—.

Figuraler Schmuck im Kuppel- raume und den Sälen des k. k. Naturhistorischen Hofmuseums in Wien.

Ausgeführt von J. Benk, V. Tilgner und Rud. Weyr.
1 Band in Quart. — 28 Blatt Lichtdruck.
Preis in Mappe fl. 15.— oder M. 26.—.

Figuraler Schmuck im Kuppel- raume und im Stiegenhause des k. k. Kunsthistorischen Hof- museums in Wien.

Ausgeführt von J. Benk, Karl Kund- mann und Rud. Weyr.
1 Band Quart. — 28 Blatt Lichtdruck.
Preis in Mappe fl. 15.— oder M. 26.—.

Ausschmückung der Intérieurs des k. k. Kunsthistorischen Hofmuseums

nach den Entwürfen des Architekten Carl Freiherrn von Hasenauer, k. k. Baurath in Wien.
1 Band Quart. — 31 Blatt Lichtdruck.
Preis in Mappe fl. 18.— oder M. 32.—.

Figurale Ausschmückung des Saales XXVIII der kais. Gemälde- gallerie in Wien und diverse plastische Arbeiten von Otto König, Bildhauer, Professor an der k. k. Kunstgewerbe- schule in Wien.

1 Band Quart. — 25 Blatt Lichtdruck und 1 Blatt Portrait in Mappe.
Preis fl. 15.— oder M. 26.—.

Moderne Wiener Plastik.

Eine Serie von Lichtdruckbildern her- vorragender monumentaler und decora- tiver Arbeiten Wiener Bildhauer.
Lief. I, 2, à 12 Blatt Lichtdruck in Quart.
Preis fl. 7.— oder M. 12.— pro Heft.

Zwickelbilder im Stiegenhause des k. k. Kunsthistorischen Hofmuseums zu Wien.

Von Ernst und Gustav Klimt und Franz Matsch. Erläuternder Text von k. u. k. Regierungsrath und Director Dr. Albert Ilg.
1 Band Imp.-Folio. — 3 Blatt Text und 17 Blatt Lichtdruck.
Preis in Mappe fl. 18.— oder M. 30.—.

Städte-Wappen von Oesterreich-Ungarn.

Eine Sammlung von circa 500 Wappen der bedeutenden Städte und Ort- schaften der Monarchie nebst den Landeswappen und Landesfarben. Aus- geführt in Gold-, Farben- und Silber- druck nach Zeichnungen der hervor- ragendsten heraldischen Künstler der Neuzeit. Text von Dr. C. Lind.
1 Band in Quart. — 14 Seiten Text und 28 Tafeln Farbendruck.
Preis geb. fl. 21.— oder M. 40.—.

Oest-ungarische Wappenrolle

nach Seiner kaiserlichen und könig- lichen apostolischen Majestät grossem Titel, zusammengestellt und gezeich- net von Hugo Gerard Ströhl.
1 Band Quart. — 20 Seiten Text und 12 Tafeln in Farbendruck.
Preis fl. 8.— oder M. 13.50.

Die Wappen der Buchgewerbe.

Von Hugo Gerard Ströhl.
1 Band Octav. — 33 Seiten Text und 9 Tafeln Farbendruck.
Preis fl. 6.— oder M. 10.—.

Die Orden und Ehrenzeichen der k. u. k. österr.-ungar. Monarchie.

Mit historischer Einleitung und beschrei- bendem Texte nach authent. Quellen bearbeitet von Friedrich Heyer von Rosenfeld, k. k. Hauptmann. Mit 12 Tafeln, Ordens-Abbildungen in Natur- grösse, ausgeführt in Gold-, Silber- und Farbendruck.
1 Band in Quart. — 32 Seiten Text und 12 Tafeln mit lithographischem Farben- druck.
Preis (herabgesetzt) fl. 6.— oder M. 12.—.

Die malerische Ausschmückung des neuen Stadttheaters in Carlsbad.

componirt und ausgeführt von Franz Matsch und Gebr. Klimt.
6 Blatt in Folio. — Photographien.
Preis in Mappe fl. 8.— oder M. 13.—.

Decorative Malerei, Sgraffitos und Intarsien.

entworfen und ausgeführt von Pietro Isella. 2. Aufl.
1 Band Folio. — 36 Blatt Lithographie.
Preis in Mappe fl. 12.— oder M. 20.—.

Ornamentale Malerei

(italienische Renaissance) im neuen k. k. Opernhause in Wien. Nach Ent- würfen von Van der Nüll und Pietro Isella, ausgeführt von Pietro Isella. 2. Aufl.
1 Band in Folio. — 21 Blatt lith. Farben- druck.
Preis in Mappe fl. 8.— oder M. 13.50.

Fünftehn Lünetten

in den Sälen im ersten Stock des k. k. Naturhistorischen Hofmuseums in Wien und diverse andere Motive. Entworfen und ausgeführt von Pietro Isella.
1 Band in Folio. — 33 Blatt Lichtdruck.
Preis in Mappe fl. 15.— oder M. 25.—.

Rud. Rössler, Amoretten.

Federzeichnungen, reproducirt auf zinko- graphischem Wege.
1 Band Gross-Folio. — 30 Tafeln in farbigem Ton-druck.
Preis in Mappe fl. 20.— oder M. 35.—.

Figurale Compositionen

für die malerische Ausschmückung von Decken, Wänden, Zwickeln, Lünetten und kunstg. Objecten aller Art. Licht- drucke nach Gemälden und Zeich- nungen Wiener Künstler.
Lfg. 1, 2, 3, 12 Bl. Lichtdruck in Quart.
Preis pro Lief. fl. 7.— oder M. 12.—.

Christy, Decorations-Motive zum allgemeinen Gebrauch.

Enthält auf 30 Lichtdrucktafeln über 200 neue, originelle, ornamentale Com- positionen. Sehr verwendbar für alle kunstgewerblichen Zeichner, Maler etc.
1 Band in Quart. — 30 Tafeln Lichtdruck.
Preis in Mappe fl. 18.— oder M. 30.—.

Otto Hesse, Fragmente und Details moderner Ornamentik.

Ein Motivenwerk für alle Zweige des Kunstgewerbes.
Lfg. I. — Folio. — 12 Blatt Litho- graphie in Farben.
Preis fl. 5.— oder M. 8.50.

Königlich französische Tapezereien

oder überaus schöne Sinnbilder, in welchen »Die vier Elemente« sammt den »Vier Jahreszeiten« vorgestellt werden. (Allegorien.)
1 Band Folio. — 8 Blatt Glanzlicht- druck auf Carton.
Preis in Mappe fl. 6.— oder M. 10.—.

Ovid's Verwandlungen. — Die Hauptgötter der Fabel. — Die vier Jahreszeiten.

in Kupfer vorgestellt von J. Stöber. Wien 1791—1793. I. und II. Serie. Neu- ausgabe in Lichtdruck. 60 Blatt.
2 Bände in Gross-Octav. — 60 Blatt Lichtdruck.
Preis jedes Bandes in Mappe fl. 6.— oder M. 10.—.

J. E. Scheurer, Wiener Costüme v. Mittelalter bis zur Gegenwart.

Federzeichnungen. Enthält 300 Costüme-Figuren.
1 Band Folio. — 12 Blatt Autographie.
Preis geb. fl. 4.— oder M. 7.50.

Kreuzstich-Monogramme

von Hans Denk in Wien, k. k. ausschliesslich priv. Vordruckerei, Form- stecherei und Stickerei-Manufactur.
Quer-Octav. — 48 Blatt.
in 12 Heften fl. 3.— oder M. 5.—.
(Einzelne Hefte à 30 kr. oder 50 Pf.)

Denk's Stickmuster-Vorlagen für Schule und Haus.

Herausgegeben von Hans Denk.
Lief. 1 in Quart. 6 Blatt in dreifachem Farbendruck.
Preis fl. 1.20 oder M. 2.—.
(Es erscheinen 6 Hefte.)

Denk's Wiener Stickerei-Album.

16 Blatt Quer-Octav. geheftet.
Preis fl. —.80 oder M. 1.30.